

Musilová, Margaréta; Štassel, Ivo

Archeologický a stavebno-historický výskum na Uršulínskej ul. č. 6 v Bratislave : Príspevok k výskytu kamenných 2-priestorových domov v Bratislave

Archaeologia historica. 1988, vol. 13, iss. [1], pp. 57-81

Stable URL (handle): <https://hdl.handle.net/11222.digilib/139752>

Access Date: 23. 10. 2024

Version: 20241018

Terms of use: Digital Library of the Faculty of Arts, Masaryk University provides access to digitized documents strictly for personal use, unless otherwise specified.

Archeologický a stavebno-historický výskum na Uršulínskej ul. č. 6 v Bratislave

Príspevok k výskytu kamenných 2-priestorových domov v Bratislave

MARGARĚTA MUSILOVÁ—IVO ŠTASSEL

Výskumné sondážne práce na Uršulínskej ul. č. 6 sa uskutočnili v súvislosti s pamiatkovou obnovou objektu na záver roka 1986 a v priebehu roka nasledujúceho. Pracovníci výskumu MSPS OP vypracovali už v r. 1985 Program pamiatkových úprav, ktorý slúžil ako metodický podklad pre projektanta (Stavo-projekt). Na konci roka 1986 bol spracovaný doplnok k Programu, ktorý už zohľadňoval nové poznatky o objekte, získané počas stavebnej realizácie (PKZ Štetín). Od začiatku výskumných prác bolo známe, že jediný pivničný priestor pod uličným krídlom je stredovekého pôvodu, ale pozornosť sa spočiatku sústreďovala na riešenie aktuálnejších problémov (z hľadiska projekčnej činnosti), ako neskororenesančnej 3-podlažnej arkádovej dvorovej fasády z r. 1659 so zachovanou výtvarnou úpravou exteriéru aj interiéru a klasicistických interiérov domu spolu s uličnou fasádou, ktorá sa radí k najzachovalejším klasicistickým priečeliam v Bratislave. Stredoveký objekt, tvoriaci jadro neskororenesančného paláca, sme podrobili detailnejšej analýze až po upozornení V. Ferusa, ktorý v ňom spoznal ďalší z rady kamenných 2-priestorových meštianskych domov Bratislavy. Tieto domy spadajú typologicky (Baxa-Ferus 1987) do obdobia najstaršej murovanej meštianskej zástavby podhradskej obce (mestské privilégiá sú z r. 1291) a neviaže sa k ním žiadny priamy písomný materiál. Archívne pramene, na základe ktorých bola rekonštruovaná topografia stredovekého jadra Bratislavy (Jankovič, nepubl.), pochádzajú až z 15. storočia a vrhajú len nepriame svetlo na stavebné počiny staršieho obdobia. Z toho dôvodu sme opreli svoju interpretáciu hlavne o výsledky archeologického a stavebného výskumu, pričom sme sa na záver pokúsili o vymedzenie niektorých faktorov a súvislostí, ktoré mohli mať vplyv na genézu 2-priestorového domu v Bratislave.

Interpretácia výsledkov archeologického výskumu

Archeologický výskum objektu sa vykonal súbežne so stavebnohistorickým výskumom v súvisi s jeho prebiehajúcou rekonštrukciou v mesiacoch december—február 1986/87. Zo zamerania objektu¹ ako aj z vizuálnej obhliadky objektu vyplýva, že na celej ploche parcely sa nachádza len jeden pivničný priestor a ostatné časti sú nepodpivničené, resp. pivnice sú zasypané a neboli doteraz zistené. Archeologický výskum bol záchranného charakteru, vzhľadom na prebiehajúce stavebné práce sme si mohli zvoliť na sondáž jedine tie priestory, ktoré budú zasiahnuté stavebnými hĺbkovými výkopmi a tak predísť zničeniu, resp. zachrániť nečakané nálezy a nálezové situácie.

Sl/86 (rozmery 80X280 cm) sme si zvolili v jedinej suterénnej časti objektu, ktorú P. Baxa a V. Ferus identifikovali vizuálnym prieskumom ako južnú časť meštianskeho obytného domu z 2. pol. 13.—zač. 14. st. Cieľom výskumu

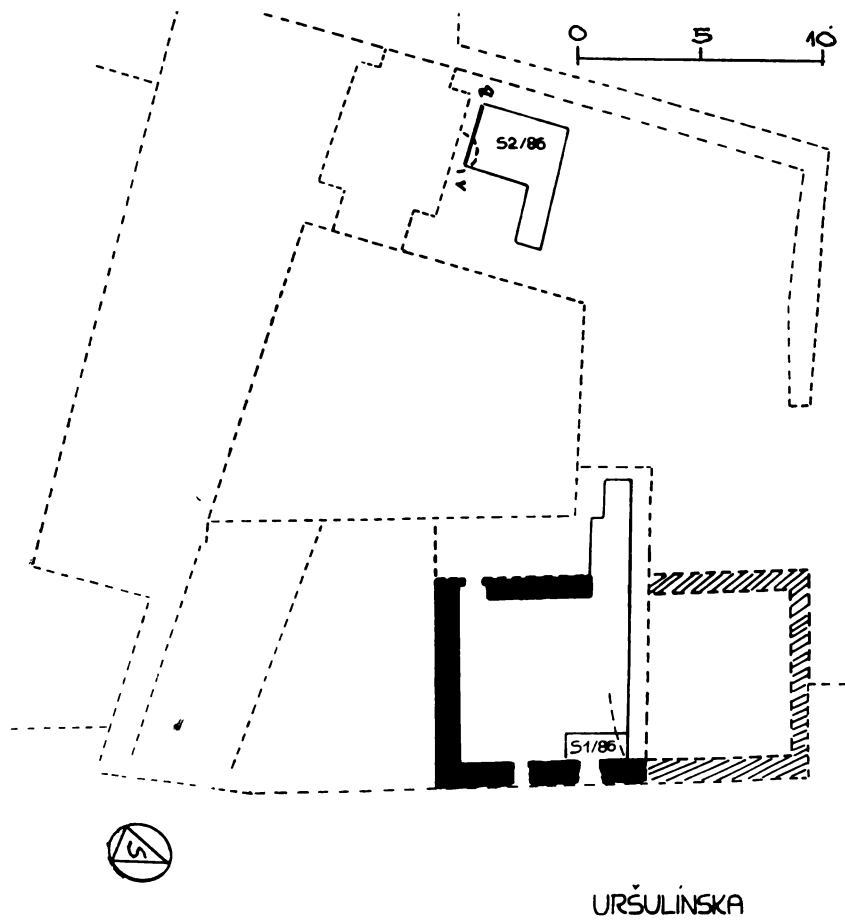

Obr. 1. Uršulínska ul. č. 6 — situácia parcely č. 3, S1/86 a S2/86.

bolo touto sondou zistiť zahĺbenie objektu, pôvodnú niveletu interiéru objektu a prípadne ďalší zasypaný pivničný priestor (severnú časť meštianskeho obytného domu). Bližšie sa k výsledkom výskumu vrátíme v súvislosti s interpretáciou stavebno-historického výskumu, ktorú robil I. Štassel.

S2/86 (rozmery 260×284 cm) sme otvorili v JZ časti objektu (obr. 2) a síce v priestore budúcej výtahovej šachty. Západnú časť sondy tvorilo základové murivo objektu zo 17.—18. st., koniec dnešnej parcely.

Charakter náleziska

Objekt sa nachádza vo východnej časti Štátnej mestskej pamiatkovej rezervácie Bratislava na parcele č. 3 v intraviláne pôvodného stredovekého mesta (obr. 1). Poloha nebola doteraz archeologicky skúmaná, z blízkeho okolia má pre nás najväčší význam hĺbkový sondážny stavebno-historický výskum, ktorý sa konal v roku 1985 na Uršulínskej ul. č. 9 (Baxa—Ferus—Musilová 1987) a ktorý priniesol doteraz najviac poznatkov o vývoji životného prostredia

SITUÁCIA

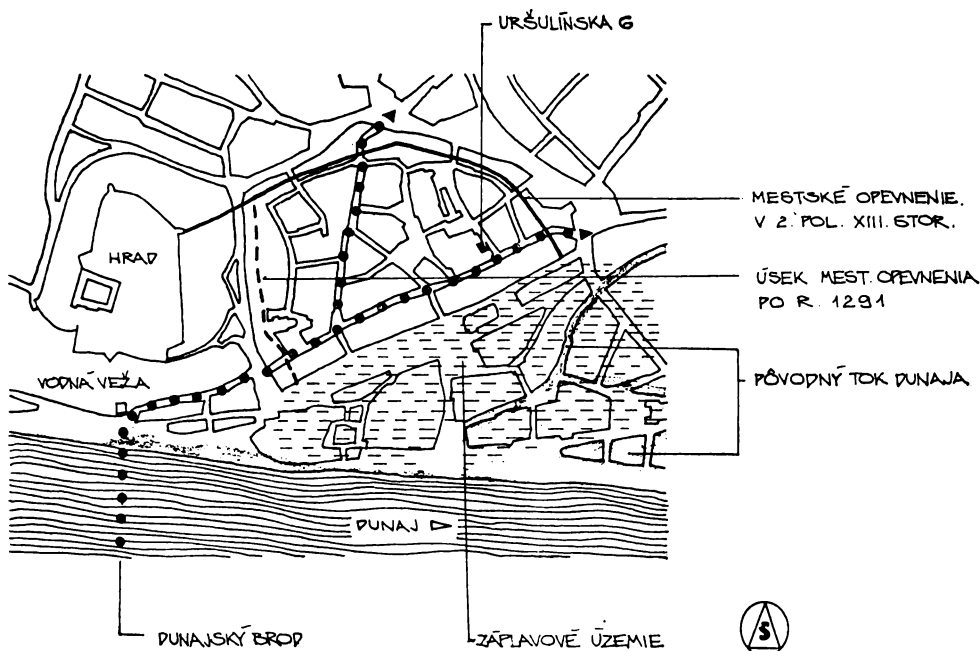

Obr. 2. Bratislava — situácia.

polohy od praveku až do 13. st. a o zmenách s tým súvisiacimi o jej osídlení. Poznatky, ktoré priniesol archeologický výskum na Uršulínskej ul. č. 6, potvrdzujú výsledky výskumu z Uršulínskej ul. č. 9. Skúmaná poloha patrila do inundačného územia Dunaja, pravdepodobne od konca 1. tisícročia pred n. l. do konca 12. st. nebola vhodná na trvalé osídlenie, až pokým sa v období vzrastajúceho podhradského mesta, z priestorových dôvodov využívajú na zástavbu i menej vhodné miesta, ku ktorým patrila aj naša poloha. Výskumom na Uršulínskej ul. č. 9 autori dokázali existenciu dnešnej Uršulínskej ulice už v 2. pol. 13. st. ako mestskej komunikácie s kamennými meštianskymi domami a stabilizovanou uličnou čiarou ešte pred rokom 1291.

Z geomorfologického hľadiska sa poloha nachádza na druhej strednej terase Dunaja² v terénnej znížene. Južne od vrstevnice 136 sa nachádzalo rameno Dunaja, ktorého dno určujú štrky 132/133 m n. m. Podľa pedologickej analýzy profilov v AS 1 a AS 4 na Uršulínskej ul. č. 9 (Baxa—Ferus—Musilová 1986), budovala rovinný terén v priestore polohy nivná pôda karbonátová, oglejená, silne humózná na úrovni 134 m n. m. Následkom postupného ukladania materiálu na ploche polohy došlo do konca 12.—1. pol. 13. st. k vzniku kumulovaného pôdneho profilu v hrúbke asi 200 cm. Hladina spodnej vody sa pohybuje v priemere 133/134 m n. m.

Popis sond a interpretácia nálezov

S2/86 — Výskumom v tejto sonde sme získali kumulovaný pôdny profil (prerušovaný novovekými zásahmi a antropogénnou činnosťou) od praveku až po súčasnosť (obr. 3). V hl.: 0—4 cm ($\pm 0 = 137,78$ m n. m.) tvorili povrch

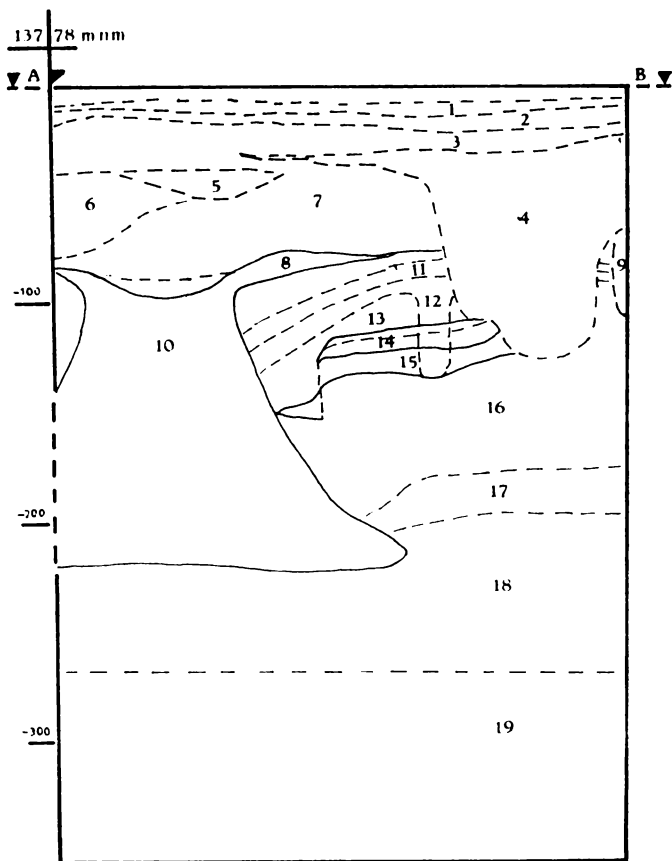

Obr. 3. S2/86, pôdny profil A—B.

vrstvy č. 1—4, mladšie zásahy z 19.—20. st. Postupne sme všetky novoveké a mladšie zásahy vybrali, až pokým sme neprišli na prvú historickú niveletu, ktorú tvorila sivá udusaná zemina s nerovným povrchom, ďalej označovaná ako vrstva č. 8. Táto, ale bola v južnej časti sondy čiastočne prekrytá vrstvou č. 7, svetlosivej farby, heterogénneho charakteru s prímiesami ako — stavebná drť, vápenná biela malta s valúnmi, úlomky stredovekých tehál, lomový kameň a keramickým črepovým materiálom. Keramiku tvorili z 12,5 % glazované zelené črepy, 29,5 % oxidačne pálené s prímiesou piesku, hnedej až tehlovočervenej farby a 58 % redukčne pálenej keramiky sivej farby s oceľovým leskom. Z tvarovej náplne ide o okraje hrncov (obr. 4:12) von vyhnuté s rímsovitou profiláciou a pokrievok, ploché aj zvonovité (obr. 4:10, 11). Vo vrstve č. 7 sa podľa paleobotanickej analýzy³ nachádzali uhľiky dubu, jedle, brestu a slivky (quercus, abies, ulmus, prunus), podľa osteologického rozboru⁴ kosti hov. dobytky, oviec a koní. Na základe vertikálnej stratigrafie a rozboru materiálu datujeme túto vrstvu do 15. resp. 16. st. Pod vrstvou č. 8 sa v JV rohu sondy v hl.: —100—120 cm výrazne odlišoval od okolitých vrstiev č. 11—14 oválny fľak hnedej farby, ktorý tvoril povrch zahľbeného objektu č. 3. Zásyp obj. č. 3 (ktorý sme ďalej značili ako vrstva č. 10) bol sypký, piesčitého charakteru, hnedej farby od rozloženého organického materiálu, prímiesy tvorili uhľiky,

mazanica, štrk, vápno, drevo, vaječné škrupiny a ulity slimákov. Objekt č. 3 mal lichobežníkovitý prierez, hore úzke hrdlo, na dne v hl. —220 cm lalokovite rozšírený, pri stenách s kusmi bielej malty a dreva (obr. 5). Výplň objektu sme pre nebezpečenstvo zosunutia tehlovej priečky miestnosti nemohli celú vybrať. Koncentrácia keramického črepového materiálu bola v hl. —140 až —210 cm, 87 % tvorili črepy redukčne pálené, sivej až čiernej farby s mierne zdrsneným povrchom, 9 % oxidačne pálené črepy s prímiesou piesku, prevažne hnedých odtieňov a 4 % praveké črepy (obr. 4:1—6). Najväčšiu pozornosť si zasluhuje nález džbánu (obr. 6) nájdený v celku, zvnútra aj zvonku so zeleno-hnedou polevou. Výška nádoby — 18 cm, priemer ústia — 8,8 cm, priemer dna — 8,5 cm, skôr baňaté ako vajcovité telo, z ktorého vychádza užšie hrdlo, oddelené od tela úzkou plastickou lištou. Okraj je rovný, kónický dovnútra sa zužujúci, zvýraznený plastickým prstencom, z ktorého vychádza uško kruhového prierezu. Na okraji je taktiež vytiahnutá výlevka. Ide o vzácny výrobok, ktorý nepatrí medzi bežne používanú keramiku. Z Bratislavy analógie nemá-

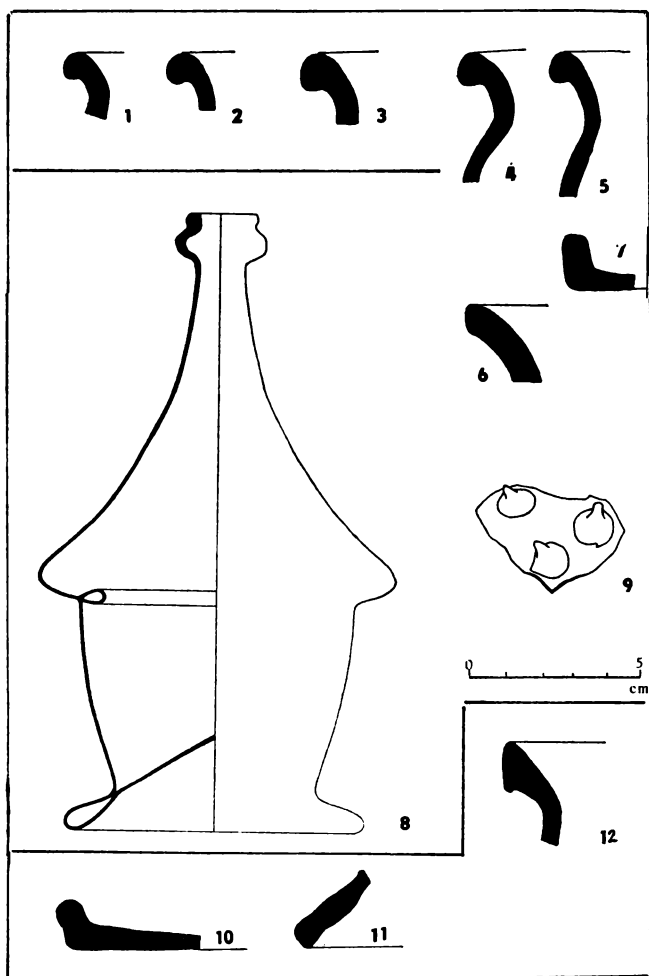

Obr. 4. Obj. č. 3 — č. 1—9; vrstva č. 7 — č. 10—12.



Obr. 5. S2/86, pôdny profil A-B — fotografia.

Obr. 6. Obj. č. 3 — džbán so zelenou glazúrou (14. st.).



me, podobný tvar má džbán nájdený v zásype studni III. nádvorja Pražského hradu (Borkovský 1969, obr. 31), datovaný do 12–13 st. Veľmi podobný džbán, so svetlozelenou glazúrou zvonka aj zvnútra pochádza zo súboru nálezov z Viedne (Felgenhauer—Schiedt 1984, 96:128), ktorý tu je datovaný do 15. st. Na základe zaužívaných typologických kritérií súdime, že ide o archaickejší tvar nádoby, čomu nasvedčuje aj veľmi starý typ zelenej glazúry, preto ju pracovne datujeme do 14. st. (Hoššo 1983, 219). Ďalšími výskumami a hľadaním analógií sa nám snáď podarí presnejšie zadatovať vek nádoby a jej provenienciu. Ďalšou zaujímavou nádobou je hrnček — resp. konvička s uškom (obr. 7) zrekonštruovaný zo zlomkov, s hnedou polevou zvonka aj zvnútra. Výška nádoby — 17 cm, elipsovité priemer ústia 5+5,6 cm, priemer dna 7,5 cm. Tvar nádoby je vajcovitý s výduťou v hornej tretine, uško kruhového prierezu vychádza z pliec nádoby. Okraj rovný dohora vyťahnutý, ako keby stiahnutý dosadá priamo na plecia nádoby, hrdlo naznačuje len plastická lišta po obvode. Povrch nádoby je jemne zdrsnený, zdobený dvojnásobnými koncentrickými rytými žliabkami. Podobné konvičky poznáme taktiež z viedenského súboru nálezov (Felgenhauer—Schmiedt 1984, 69:68—70), kde sú datované do 13./14. st. V našom súbore nálezov je hrnček datovaný do 14. st. Súbor celých a čiastočne zrekonštruovaných nádob uzatvára 7 hrncov s von vyhnutými okrajmi, nižším odsadeným hrdlom, povrchom jemne zdrsneným a zdobeným plastickým pásom, tektoniku zvýrazňuje prípadne ryha pod hrdlom. Tvary sú vajcovité aj súdkovité, črep redukčne pálený šedý až čierny (obr. 8—11). Priemerná výška nádob je 21 cm, s výnimkou najväčšej (obr. 12) 33 cm. Priemer ústia — 15 cm, najväčšia má priemer ústia — 22 cm, priemer dna 12, najväčšia má



priemer dna 18 cm. Vnútro nádob je silne zanesené vodným kameňom, zvonka sú zase očadené. V najväčšej už spomínanej nádobe sa nachádzalo veľké množstvo slimačích ulít — *Helix pomatia*, môžeme predpokladať, že ich konzumentí boli labužníci (Beranová 1972, Ložek 1981). Len na dvoch hrncoch sa nachádzali značky, jeden rytý kríž (obr. 13), ktorý patrí k prvým značkám tohoto druhu, objavujúcich sa v druhej pol. 13. st. (Holl 1963, obr. 70:2,6) a dve vkolkované rozetky na okraji tej istej nádoby (obr. 14). Značky boli pôvodne, ako všeobecne vieme známkou kvality, dokonale redukčne vypaľovaných nádob. U nášho súboru hrcovitých nádob môžeme predpokladať domácu provenienciu, v bratislavskom regióne sa ich z každého archeologického výskumu našlo veľké množstvo. Z ostatného nálezového materiálu sa vo vlhkom prostredí udržali zvyšky dvojkónickej fľaše (obr. 4:8) a síce časť ústia s hrdlom, vtiahnutého stredového prstenca a dutej prstencovej pätky, ďalej zlomky pohára s nálepmi — okraj s nataveným vláknom, štiepaná obrúčka z obvodu dna a črep z tela pohára s nálepmi plastickými vytiahnutými do hrotu (obr. 4:9). Obvykle sú podobné nálezy v našom prostredí (Hejdová a kol. 1983, 255, 259) v súboroch zo 14.—15. st., najstaršie pochádzajú z druhej pol. 13. st. (Gyürky 1971, 206, 215; Baxa—Ferus—Musilová 1986, tab. 23:5). Okrem keramického nář. materiálu sa v objekte č. 3 nachádzali aj kovy ako klince, skoby a iné nedefinovateľné predmety. Z paleobotanickej a uhlíkovej expertízy, ktorú nám robil E. Krippel⁵ vyplýva, že steny objektu tvorilo drevo bukové, dubové, v hrnci so slimákmi ako aj vo vrstve č. 10 sa nachádzali zvyšky viniča, bazy čiernej a ostružín. Z rozboru osteologického materiálu, ktorý pre výskum robila A. Šefčáková⁶ môžeme usudzovať, že stredovekí majitelia konzumovali aspoň 6 zvieracích druhov, našlo sa 50 % vtáčích kostí (holub), 29 % kuracích a 21 % kostí z koní, hov. dobytky, ošípaných, a oviec, alebo kôz.



Obr. 9. Obj. č. 3 — hrniec (14. st.).



Obr. 10. Obj. č. 3 — hrniec (14. st.).



Obr. 11. Obj. č. 3 — hrniec (14. st.).



Obr. 12. Obj. č. 3 — hrniec so silmákmí (14. st.).



Obr. 13. Obj. č. 3 — hrniec so značkou v tvare rytého križička (14. st.).



Obr. 14. Obj. č. 3 — hrniec so značkami — rozetky (14. st.).

Čo sa týka funkcie objektu č. 3, predpokladáme, že jej primárna funkcia bola zásobná (tvar) a sekundárna funkcia odpadová. Na základe vertikálnej stratigrafie a nálezového súboru keramiky a skla datujeme objekt pracovne do 14. st., do súvisu s kamenným meštianskym domom ho môžeme dávať len hypoteticky, pretože archeologickým výskumom sa nám nepodarilo určiť hranice stredovekej parcely. Objekt č. 3 zasahuje svojou hĺbkou až do pôvodného akumulovaného terénu, ktorý tvoria vrstvy č. 15—19. Vrstvy č. 11—13 predstavujú zánikový horizont ďalšej historickej nivelety s objektami č. 1 a 2 — vrstvy č. 14. Zánikový horizont je tvorený piesčitou zeminou, súdržnou hnedočiernej farby charakterizovanou pásmi uhlíkov, mazanice a kostí. Do vrstvy č. 14 zasahujú kolové jamky označené ako č. 12. Keramický materiál pochádzajúci z tohoto horizontu tvorí 68 % oxidačne vypálených črepov a 32 % redukčne vypálených. Prevažne ide o zbytky hrncovitých nádob (obr. 15:8,9), okraje mierne von vyhnuté zvislo aj šikmo zrezané, z piečitého materiálu hnedých odtieňov. Vo výplni sa nachádzal aj jeden okraj z veľkej zásobnicovej nádoby (obr. 15:6) von vyhnutý, hranený, z piesčitého materiálu s veľkým množstvom tuhy. Telo mal prevŕtané v snahe po oprave nádoby. Objekty č. 1 a 2 boli vlastne torzovité zvyšky hlinených pecí, ktoré obvykle stávali samostatne v niektorej časti sídliska. Na objekte č. 1 sa dala rozlíšiť predpečná jama s popolovitou výplňou, ináč boli obidva objekty charakterizované červeným do tvrda vypáleným estrichom. Materiál bol sporadický, z obj. 1 pochádzalo 56 % oxidačne a 44 % redukčne vypálených črepov, z obj. 2 60 % oxidačne a 40 % redukčne vypálených črepov, hnedých, sivých až čiernych odtieňov. V tvarovej náplni prevládali hrncovité (obr. 15:7,11,12) von vyhnuté, s náznakom previsnutia a

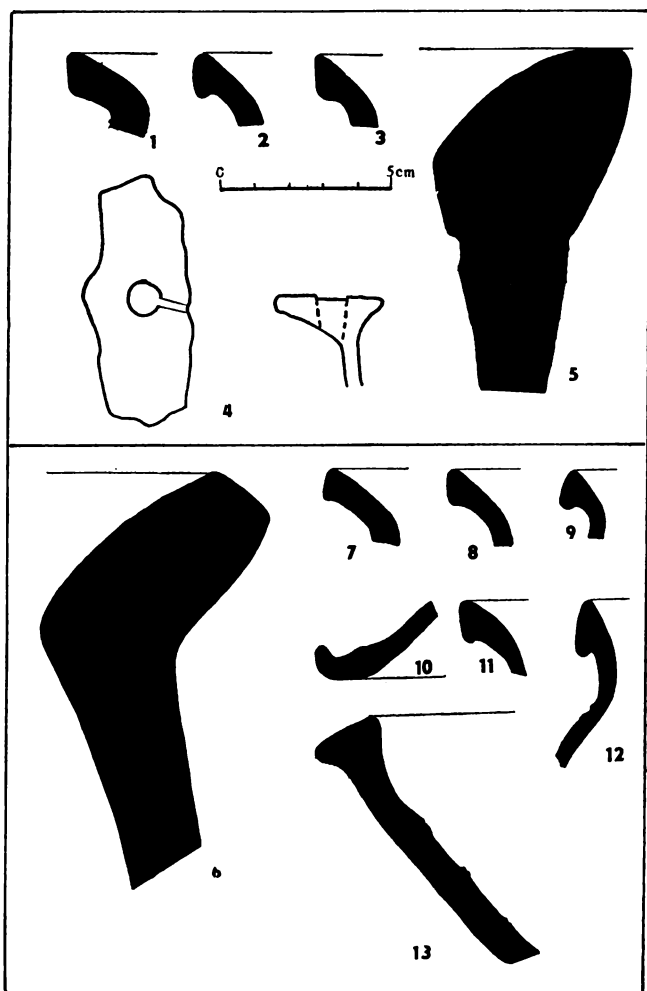

Obr. 15. S2/86, vrstva č. 16 — č. 1—5; vrstva č. 11—13 — č. 6, 8, 9; vrstva č. 14, obj. 1 a 2 — č. 7, 10, 11, 12.

rímsovitej profilácie, rovno zrezané, ďalej fragment miskovitej nádoby (obr. 15:13), tzv. nálevky s kyjovitým okrajom, svetlohnedej farby, zvnútra zdobenej tromi radmi rytých vlnoviek. Z Bratislavy poznáme analógie z archeologického výskumu na Nálepckovej ul. č. 19—21 (Rexa 1986, č. 77—80). Rytá výzdoba zvnútra nádoby naznačuje snáď funkciu lievika na cedenie mlieka. K tvarovej náplni patrila ešte zvonovitá pokrievka (obr. 15:10). Vrstvy č. 11—14 datujeme na základe analógií z Bratislavy (Musilová 1988, Rexa 1986) do 2. pol. 13. st. Vrstvu č. 15 tvoril zvyšok aluviálneho náplavu, zemina piesčitá, žltosivej farby, tak ako ho máme doložený z výskumu na Uršulínskej ul. č. 9 (Baxa—Ferus—Musilová 1986) zo sondy č. 4/85. Ďalšie vrstvy sú pôvodom prirodzene akumulované s antropogénnym zásahom, vrstva č. 16 — je hĺna piesčitá, s výraznou organickou prímесou, súdržná, čiernohnedej farby. Keramické črepy boli v tejto vrstve rozptýlené, naznačujú v blízkosti väčšiu koncentráciu osídlenia.

59 % tvorili oxidačne pálené, 41 % redukčne pálené črepy. Z nálezov si zasluhuje pozornosť okraj z kotlíka (obr. 15:4) tehlovočervenej farby, analogické tvary s jedným otvorom poznáme z archeologického výskumu na Staromestskej ulici — Stavba Najvyššieho súdu (Baxa—Musilová 1987) zo sídlíštného objektu výrobného charakteru, datovaného do obdobia 2. pol. 12.—zač. 13. st. Z hrncov sú zastúpené hrubé, masívnejšie von vyhnuté, rovno zrezané okraje (obr. 15:1,2,3) a okraj masívnej zásobnice, kyjovite zosilneného tvaru, šedej farby s prímiesou tuhy (obr. 15:5). Vrstva má mocnosť 50 cm, okrem uvedených tvarov sa v nej nachádzali aj praveké črepy — z obdobia laténu a úlomky rímskych tehál. Celú ju datujeme do širokého rámca latén až 12. st. — resp. zač. 13. st. Medzi nasledujúcimi vrstvami 16, 17, 18 je prechod plynulý, postupný, bez výrazného ohraničenia, vrstva č. 17 je prechodným horizontom so stopami po pedoturbácii a činnosti zooedafónu, náznak, že ide o dobovú niveletu extravilánu. Vrstvu č. 18 tvorí hlina piesčitá, súdržná, homogénna, svetlohnedej farby, so sporadickým nálezom mazanice. Samotné podložie vrstva č. 20 sa nachádza v hl. —270 cm, tvorí ju hlina žltosivej farby, homogénna a súdržná.

Z uvedených nálezových situácií a zistených chronologických horizontov má pre dotvorenie si predstavy o charaktere narastajúceho podhradského mesta význam niveleta 2. pol. 13. st., ktorá v tejto sonde dosahuje nadmorskú výšku 136,64 — 70 m, čo sa úplne zhoduje a prekrýva s niveletami toho istého obdobia na lokalitách Uršulínska ul. č. 9 a 11 (Baxa—Ferus—Musilová 1987).



Obr. 16. 81/86, profil sondy a klebný kamenný pás.

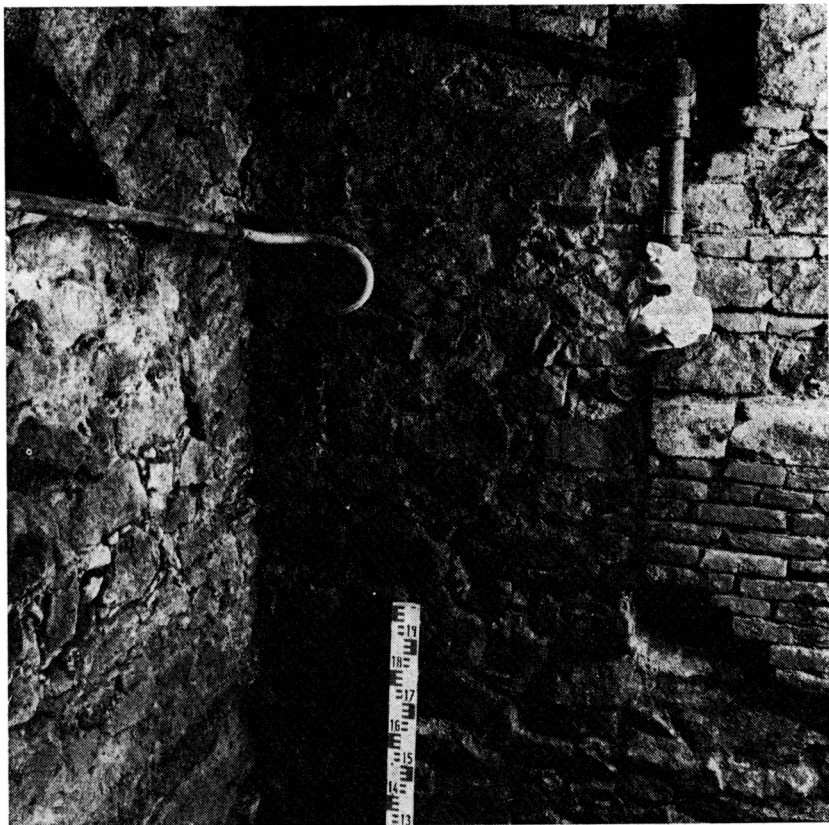

Obr. 17. S1/86, sekundárne zamurovaný nábeh na vetracie okno.

Objekt č. 3 — odpadovú jamu — sme zo statických dôvodov nemohli celý vybrať a určiť jeho definitívne rozmery, ale jeho obsah priniesol nové typy a tvary nádob, ktoré dopĺňajú už aj takú bohatú škálu stredovekej keramiky v Bratislave. Na škodu celej lokality je, že sa tu nemohol vykonať systematický preventívny výskum, ktorý by určite priniesol odpoveď na mnohé otvorené otázky.

S1/86 — bola otvorená v severovýchodnom rohu pivnice pod vynášacím klenebným pásom z kamenných klenákov a sekundárne zamurovaným otvorom smerom na ulicu (obr. 16,17). Výskumom sme zistili základovú špáru kamenného meštianskeho domu v hl. —160 cm ($0 \pm 135,26$ m n. m.), murivo z lomového kameňa bolo kladené do základovej ryhy, historickú niveletu interiéru objektu sme zistili v hl. 133,98 m n. m., tvoril ju úzky pás sivej udusanej zeminu. V hl. —60—70 cm sme zistili ďalšiu historickú niveletu terénu, udusanú sivú zeminu, uloženú na hnedočervených navážkach. Črepový materiál sa z týchto vrstiev vôbec nenašiel, preto usudzujeme, že ide o zemné úpravy súvisiace s prestavbami kamenného meštianskeho domu. Nad dnešnou úrovňou terénu v pivnici sme vo výške 140—200 cm nad S1/86 otvorili kamennú priečku a za ňou sme objavili zasypaný pivničný priestor — severnú časť kamenného meštianskeho objektu.

Formovo-konštrukčná interpretácia

Situácia

Parcela sa nachádza vo vnútri stredovekého mesta v jeho východnej časti a je prístupná z Uršulínskej ulice (obr. 1). Táto úzka ulička tvorí v predmetnom úseku spojku medzi Priamaciálnym námestím a Leningradskou (Dlhou) ulicou, ktorá sa vyvinula z bývalej diaľkovej trnavskej cesty. Parcela je zasunutá do územia, ktoré v stredoveku patrilo ostrihomskému arcibiskupovi, ale počas celého písomne doloženého obdobia susedskej koexistencie (od 14. do začiatku 20. storočia) si zachovala svoju samostatnosť od cirkevného majetku. Medzi 15. a 19. storočím je doložené zlučenie predmetnej parcely so susednou na rohu Uršulínskej a Leningradskej ulice; k staršiemu obdobiu sa žiadne písomné správy nezachovali.

Parcela

Jedná sa o parcelu č. 140 podľa Marquartovho plánu Bratislavy z roku 1765. Majiteľmi parcely boli v 15. storočí aj dvaja richtári a dom mal na vtedajšie pomery vysokú kúpnu cenu (400 florénov za polovicu domu (Jankovič, nepubl.) Parcela mala v 15. storočí viacerých užívateľov, ale majetkoprávne nebola rozdelená. Zachovala si svoj nepravidelný, takmer štvorcový pôdorys

SUSEDNA PARCELA

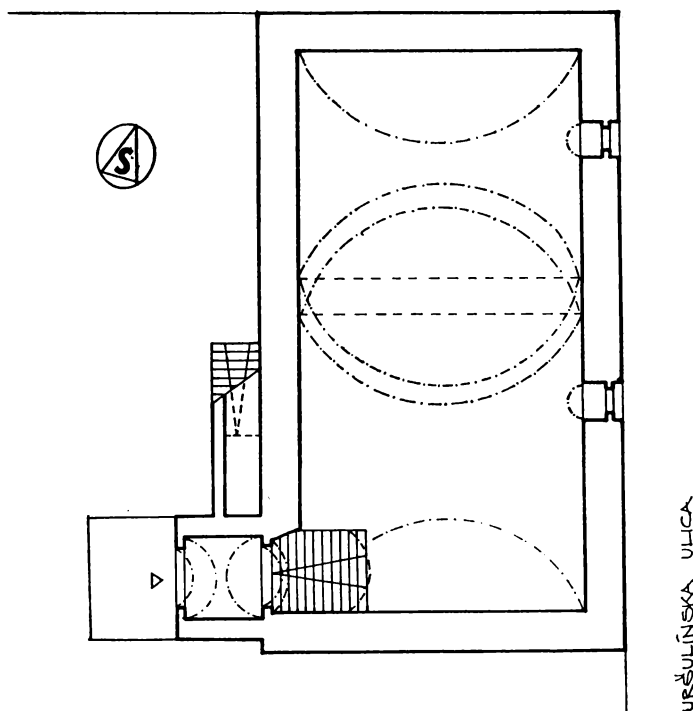

Obr. 18. Hypotetická rekonštrukcia domu z 2. pol. 13. st. Pôdorys dolného podlažia.

(obr. 2) napriek tomu, že v 15. storočí mala väčšina parciel v meste už dávno pozdĺžny úzky tvar s ulicovou radovou zástavbou.

Pôdorys a vertikálne konštrukcie

Skúmaný objekt má obdĺžnikový pôdorys o vonkajších rozmeroch 15×8,5 m a je situovaný v severovýchodnom rohu parcely dlhšou stranou do ulice. Murivo je žulové, lomové⁸ a neopracované, pričom kamene sú ukladané lomovou stranou do líca múru. Ako pojivo slúži tvrdá bledá vápenná malta s prímiesou drobného a stredného štrku, ktorá sa zachovala v hĺbke špár medzi kameňmi. Južný a západný obvodový múr majú v dolnej časti na merateľnom mieste hrúbku 80 cm. Dolné podlažie, dnešný suterén, bolo pôvodne jednopriestorové, priečne preklenuté vynášacím pásom z kamenných klenákov (obr. 18). Pás mal hrúbku 75 cm a niesol priečku horného podlažia. Dolné podlažie je dnes prístupné len v južnej časti, lebo priestor na sever od vynášacieho pásu bol neskôr zasypaný a pás podmurovaný priečkou. Pôvodný vstup do dolného podlažia bol situovaný pri juhozápadnom rohu objektu, na jeho dlhšej strane a je totožný s dnešným vstupom do suterénu. Vstup mal exteriérovú predsienku orientovanú dovnútra parcely, ktorú dokladá nález kamenného múrika kolmého na dlhšiu stenu objektu, pri jeho juhozápadnom rohu. Múrik sa zachoval v dĺžke 110 cm (pokračoval ešte ďalej) a jeho murivo je totožné s najstarším v dome. Vo východnej stene dolného podlažia, smerom do ulice, je situovaný prieduch vzdušníka v primárnej polohe, so šikmou dolnou špaletou. V zámurke preduchu sa našla spodná šambrána vzdušníka, ktorá má rovnakú šírku ako prieduch. Murivo horného podlažia sa zachovalo v dnešnej nadzemnej časti len do neúplnej pôvodnej výšky; najlepšie zachované je na západnej (dlhšej)

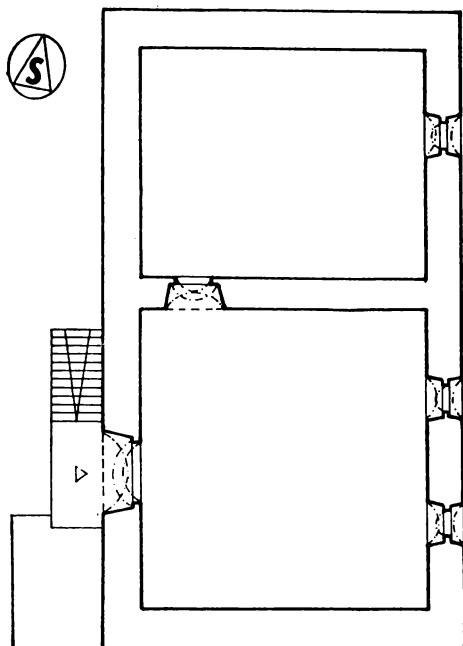

Obr. 19. Hypotetická rekonštrukcia domu z 2. pol. 13. st. Pôdorys horného podlažia.

stene orientovanej dovnútra parcely, kde je situovaný pôvodný vstup do horného podlažia (obr. 19). Horný portál je primárne vsadený do kamenného muriva obvodovej steny a vďaka súčasnému zníženiu úrovne podlahy sme mohli porovnať aj vzťah oboch viditeľných častí portálov k pôvodnému murivu a potvrdiť tak ich primárne osadenie. Sondami bolo zachytené aj kamenné murivo priečky horného podlažia, spočívajúcej na dolnom vynášacom páse; pôvodný priechod v priečke sa nenašiel vzhľadom na mladšie zásahy do jej hmoty, ale z situácie intaktných murív sa dá predpokladať, že bol umiestnený buď na kraji pri západnom múre, alebo v strede. Schodiskové konštrukcie sa v pôvodnom stave na objekte nenašli — vnútorné schodisko v dolnom podlaží bolo zrušené pri zvyšovaní úrovne suterénu a vonkajšie schodisko do horného podlažia bolo odstránené pri renesančných úpravách. Pôvodné omietkové vrstvy neostali zachované ani v interiéri, ani v exteriéri objektu. Na kamennom vynášacom oblúku priečky a na tehlovom záklenku dolného vstupu je jasne badateľný spôsob ich vzniku šalovaním, lebo medzi kameňmi, resp. tehľami, je zachovaná pôvodná omietka s odtlačkami po šalovacích doskách. Na vnútornej strane múrika predsienky sa čiastočne zachovala pôvodná úprava povrchu s ložnou maltou rozozieranou do špár medzi kameňmi.

Horizontálne konštrukcie

V dolnom podlaží sa na dlhších obvodových múroch (východnom a západnom) zachovali vo výške okolo 135 cm od dnešnej úrovne suterénu osekane nábehy valenej klenby, ktorej tehly (dĺžka 25 cm a hrúbka 5 cm) boli kladené do malty rovnakého charakteru ako je pôvodná malta v obvodových múroch, iba bez použitia väčších kamienkov. Klenba rešpektuje (lunetovými výrezmi) pôvodný vzdušník aj pôvodný vstup. Medzi horným a dolným podlažím sa v interiéri nenašli žiadne stopy po „kapsách“ trávov ani v priečke, ani v obvodo-

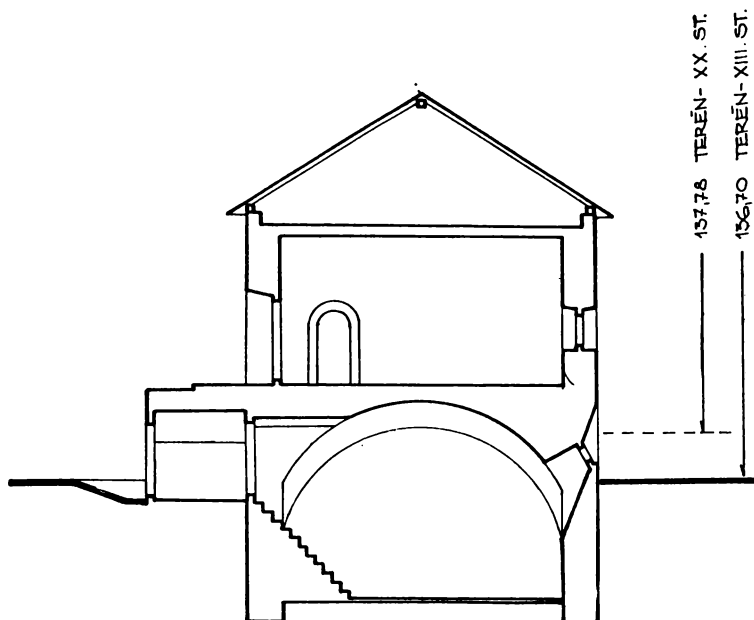

Obr. 20. Hypotetická rekonštrukcia domu z 2. pol. 13. st. Priechy rez severný.

vých múroch obejktu. Čitateľná nálezová situácia oboch hlavných vstupov v polohe šikmo nad sebou (obr. 20) by vymedzila umiestnenie potenciálneho trámového stropu medzi záklenkom dolného a prahom horného portála. V predmetnej výške sa však nenachádzajú v skúmaných priestoroch žiadne stopy po uložení trávov, čo poukazuje na primárne osadenie valenej klenby dolného podlažia. V hornom podlaží sa vzhľadom na absenciu vyššie položených murív nezachovali žiadne indície poukazujúce na charakter zastropenia miestností či zastrešenia objektu. Predsieň vstupu do dolného podlažia bola pôvodne tiež valeno zaklenutá tehľami rovnakých rozmerov ako v záklenku vstupu a vo veľkej klenbe, na čo poukazuje nález tehly v nábehu na klenbu v mure predsieňky. Pôvodná drevená podlaha sa na objekte nezachovala; archeologická sonda č. 1 zachytila pôvodnú úroveň podlahy dolného podlažia (3,95 m pod dnešnou úrovňou ulice), s úpravou dlážky na spôsob udusaanej zeminy.

Architektonické články

Do dolného podlažia (dnešného suterénu) sa vstupuje cez kamenný, polkruhovo ukončený portál, ktorý je primárne previazaný s kamenným murivom obvodovej steny. Záklenok portála je položený bezprostredne pod odľahčovací pás z jedného radu tehál ukladaných „na kant“. Portál je vytesaný z tvrdého kameňa a zložený z niekoľkých kusov. Je osadený v líci muriva; vonkajšia hrana je zrezaná v šírke 6 cm, pričom skosenie je dole ukončené malými trojuholníkovými plôškami. Z vonkajšej strany nie sú na portáli žiadne závesy ani lôžka na ich uchytenie; stopy po dvoch závesoch sú len na vnútornej strane portála vľavo (pri pohľade zvnútra), čo znamená, že dvere boli jednokrídlové a otvárali sa smerom dovnútra. Uzamykanie dverí sa však dialo zvonka, čomu nasvedčuje umiestnenie širokého lôžka pre zatvárací mechanizmus (zámku). Portál má svetlú výšku 175 cm.

Kamenný fragment šambrány vzdušníka, nájdený v sekundárnej polohe ako zamurovka prieduchu vzdušníka, má dĺžku (85 cm) totožnú so šírkou prieduchu. Článok má na oboch koncoch plôšky nasvedčujúce tomu, že šambrána mala tvar pravouhlého 4-uholníka. Jedna hrana článku je naširoko skosená a v druhej je pravouhlý výrez pre výplň. Nálezová situácia spolu s tvarom článku poukazujú na to, že slúžil ako dolná časť kamenného orámovania okenného prieduchu, pričom bol obrátený výplňou von a skosením dnu. Toto tvrdenie je podporené viacerými analógiami na stredovekých objektoch v Bratislave (napr. Stará radnica, Kapitulska ulica), kde vzdušné prieduchy podzemných stupňov, zapustenými v exteriérových stenách vo výklenkoch so šikmými špaletami.

Portál do horného podlažia je typovo príbuzný s dolným (oblúkovito ukončeným), zapustenými v exteriérových stenách vo výklenkoch so šikmými špaletami, so skosenou vonkajšou hranou, ale je zapustený dovnútra múru tak, že lícuje s interiérovou plochou steny. Špalety vstupu sa smerom navonok mierne rozširujú. Portál sa zachoval len fragmentárne, jeho pravá časť bola pri stavbe priečky zničená. Z časti oblúkovitého záklenku sa dá usúdiť, že mal tvar buď polkruhový, alebo hrotitý. Na bočnej šambráne, smerom do interiéru, sa zachovali dve diery umiestnené šikmo nad sebou. Podľa ich malého rozostupu a šikmého osadenia sa nemôže jednať o lôžka pre závesy dverí, ale najskôr o uchytenia zatváracieho mechanizmu (závorý). Dvere museli byť osadené na pravej strane portála (pri pohľade zvnútra), boli jednokrídlové a otvárali sa dovnútra.

Typológia

Zo zachovaných častí najstaršieho kamenného objektu na parcele je možné s istotou určiť jeho polohu voči ulici, umiestnenie v rámci pozemku, komunikačné trasy, vertikálne členenie a dispozíciu. Dom stál v rohu parcely tak, že dlhšou stranou susedil s Uršulínskou ulicou, ale nezaberal pritom celú šírku približne štvorcovej parcely. Na pozemok (do dvora) sa vstupovalo cez túto nezastavanú časť; obidva vstupy do interiéru sa nachádzajú vo dvorovej časti, sú orientované dovnútra parcely. Poloha oboch zachovaných vstupov šikmo nad sebou a hrúbka obvodových múrov (80 cm) určujú výšku domu na dve podlažia, z ktorých dolné bolo polozapustené v zemi (potvrdené archeologickou sondou S1/86). Dolný, polozapustený priestor bol preklenutý na šírku kamenným vynášacím pásom (hrúbka 75 cm), ktorý niesol priečku na hornom podlaží. Priečka delila horný priestor na dve nerovnako veľké miestnosti, z ktorých do väčšej ústil vstup zvonka (obr. 21). Vstup do dolného podlažia bol chránený klenutou predsienkou; tento priestor bol osvetlený okienkom so strmo zošikmenou dolnou špaletou.

Z nezachovaných častí sú to hlavne nástup do horného podlažia, zastrešenie domu a rozmiestnenie okien horného podlažia, ktoré nechávajú priestor pre hypotetické rekonštrukcie. Z analógií pražských domov tohto typu (Piša 1970) sa dozvedáme, že okná a vzdušníky boli orientované do ulice, zatiaľčo vstupy dovnútra parcely. Podľa toho museli byť okná horných miestností uložené v uličnej, východnej stene, čomu nasvedčuje aj nález dolného osvetľovacieho otvoru. Nástup do horného podlažia bol najskôr riešený kamenným schodiskom priloženým k stene s podmurovanou podestou, vzľadom k náročnosti riešenia predsienky dolného vstupu. Ku konštrukcii strechy sa nedá exaktne

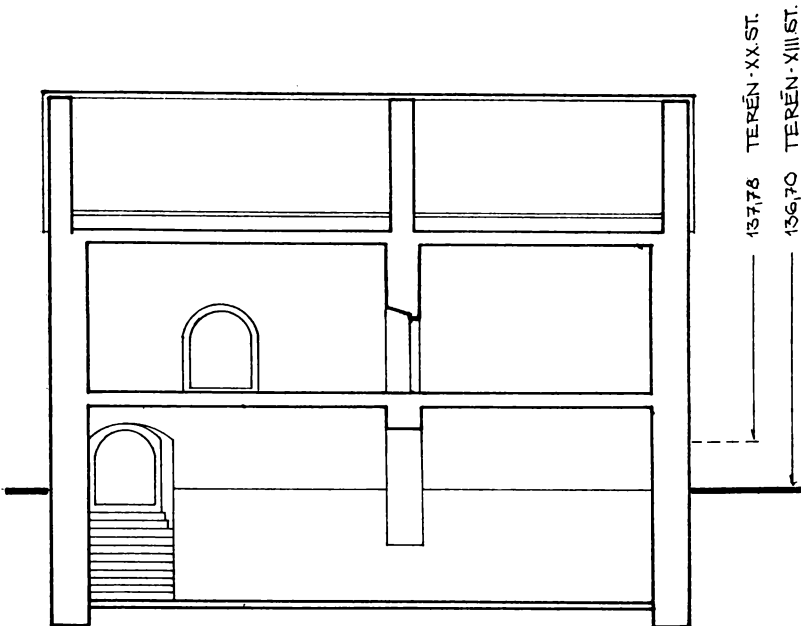

Obr. 21. Hypotetická rekonštrukcia domu z 2. pol. 13. st. Pozdĺžny rez západný.

vyjadriť; hrúbka hornej priečky, spočívajúcej na masívnom vynášacom páse a rozdelenie priestoru na dva približne rovnaké úseky napovedajú, že priečka mohla byť ukončená štítom, ktorý mohol mať význam (spolu s krajnými štítmi) pri nesení strešnej konštrukcie. Sklon strechy, za predpokladu, že bola sedlová, mohol byť podľa pražských analógií pri hrebeni až 110 stupňov (Piša 1970, 102, obr. 22).

Pre aplikáciu konkrétnej funkcie na nami skúmaný objekt je nutné poznanie širších súvislostí, keďže sa nemôžeme opierať o písomné pramene, vzťahujúce sa k predmetnému objektu v 13. storočí. Tento časový horizont je dôležitý náležmi z archeologických sond na parcele, ale aj v bližšom okolí (Baxa—Ferus—Musilová 1987), a preto z neho môžeme vychádzať v rámci ďalších postupov. Bratislava sa vyvinula na mestský útvar z trhovej osady ležiacej pod bratislavským hradom — sídlom župana. Trh patriaci kráľovi sa spomína v polovici 12. storočia a začiatkom 13. storočia je doložená pod názvom „burgum“ osada nemeckých kupcov (hostí), ktorí sa tu usídlili (Mencl — 1938-37). Uhorský kráľ, ktorý podporoval kolonizáciu zo západu, dával hostom rozsiahle výsady, ktoré domáce obyvateľstvo (maďarské a slovenské) nepoberalo. Tým bol daný základ pre hospodársku a triednu diferenciaciu budúceho mesta. Staršie domáce obyvateľstvo, bezprostredne podliehajúce županovi právne aj hospodársky, sa sústredilo v oblasti Vydrice a osady sv. Mikuláša, po obvode hradného kopca. Rozsah zástavby osady v 1. štvrtine 13. storočia je daný rozmiestnením kapitulných budov a chrámu sv. Martina v okolí Kapitulskej ulice, kde sa kapitula presťahovala po nezhodách so županom (r. 1204 doložený kostol a v r. 1221 kapitula). To, že podhradská osada musela vtedy byť už opevnená, dokazuje rozhodnutie kapituly presťahovať sa do nej, ako aj písomne doložená skutočnosť, že Tatári v r. 1241 hrad ani osadu nedobýli, hoci ich obliehali (Novák — 1986-21). Nová stavebná aktivita po tatárskom vpáde je v Bratislave vyvolaná snahou kráľa opevniť toto strategicky dôležité miesto (výstavba kamenného hradu a kamennej Vodnej veže pri brode), ako aj pozvaním ďalších nemeckých hostí. Títo kolonisti, povolaním kupci a remeselníci, nadväzujú na výsady svojich predchodcov — krajanov. Donášajú si so sebou vyspelejšiu materiálnu kultúru (spôsoby obchodovania a bývania) a v nadväznosti na to aj duchovnú kultúru (pozvanie mužského rádu minoritov). Opevňujú si podhradskú osadu vencom kamenných hradieb (Baxa—Ferus — 1987, 243), aj keď sú po právnej stránke stále ešte závislí od župana; súhrn ich práv ešte netvorí výsady slobodného kráľovského mesta. A práve v tomto období rozmachu podhradskej osady medzi rokmi 1241 a 1291 (potvrdenie mestských výsad) je nutné hľadať korene genézy kamennej meštianskej architektúry v Bratislave a teda aj nami skúmaného objektu.

Ak sa pokúšame zaradiť typ kamenného 2-priestorového 2-podlažného domu z Uršulínskej ul. č. 6 do kontextu historického vývoja, musíme vyriešiť problém prelínania sa domácich a zahraničných vplyvov, problém výskytu príbuzných typov v oblasti stredného Podunajska a ich životnosti. Domáca tradícia sa nám rozkladá na dva prúdy, a síce prúd stavebnej tvorby vidieckeho obyvateľstva (tzv. ľudová architektúra) a prúd feudálnej architektúry. V ľudovej architektúre je to predovšetkým kamenná 2-podlažná sýpka (Speicher), ktorá vykazuje prvky nami skúmaného typu, a preto s ňou treba uvažovať ako s možným činiteľom vplyvu. Korene ľudovej stavebnej tvorby siahajú hlboko do stredoveku a iste nie je neopodstatnená teória, ktorá túto tvorbu kontinuálne spája s architektúrou Veľkej Moravy a ešte ďalej s umením neskorej antiky, sprostredkovaným jednak cez tradíciu panónskej rímskej provinciónalnej architektúry, jednak cez pokresťančených jadranských Chorvátov (Mencl — 1980-571). Fak-

tom ostáva, že útvár kamennej sýpky bol všeobecne rozšíreným stavebným typom v stredovekej kultúre Slovanov stredného Podunajska, čo dokladajú aj súčasné archeologické nálezy v lokalitách tohto okruhu (Frolec 1982). Nesmieme však na druhej strane zabúdať, že sýpka bola útvárom výlučne poľnohospodárskym a náležala teda k vidieckemu domu. V meštianskom (mestskom) dome je toto spojenie problematické (Mencl — 1980-157), lebo naráža na základný rozpor — nespĺňa funkčné požiadavky kladené na dom remeselníka a kupca. Dalo by sa síce predpokladať, že v dvorcovej zástavbe románskych osád, ktorá predchádzala radovú hĺbkovú zástavbu gotických parciel, sa kamenné sýpky používali len ako hospodárske stavby a meštania bývali v teplejších drevených domoch orientovaných do ulice (Olmerová — 1970), ale táto hypotéza nezodpovedá nálezovým situáciám 2-priestorových domov v Bratislave, ktoré boli vždy orientované do ulice (Baxa—Ferus — 1968) a nezodpovedá ani zistenej obytnej funkcii horného podlažia (nález uchytenia vnútornej závery na Uršulínskej 6). Preukaznosť vplyvu ľudovej architektúry na genézu typu 2-priestorového kamenného meštianskeho domu sa tak stáva dosť nepravdepodobnou, aj keď otvorenou ostáva otázka kontinuity stavebných techník vzhľadom na neskororímsku panónsku a ravenskú stavebnú kultúru. Je nesporné, že veľkomoravská architektúra z tejto kontinuity ešte čerpala; naviazanie románskej architektúry na ňu býva často sponchybňované. Kľúčom pre Bratislavu by mohli byť archeologické nálezy dvoch kamenných stavieb na Hrade, z ktorých jedna pochádza z 9. storočia a druhá z 12. storočia (Štefanovičová 1975, 99). Jedná sa v oboch prípadoch o kamenné 2-priestorové 1-podlažné objekty, ktoré sú delené kamennou priečkou na dve miestnosti. Vzhľadom na umiestnenie oboch stavieb na akropole a nálezové situácie detailov je funkcia oboch objektov nepochybná — išlo o paláce s obytnou funkciou. To, že palác z 9. storočia existoval po úprave paralelne s mladším palácom asi až do 13. storočia, svedčí o vyššie spomínanej kontinuite veľkomoravského a románskeho obdobia v oblasti stavebnej kultúry a kultúry všeobecne a zároveň nastoľuje otázku miery prieniku západných a južných vplyvov na našom území.

Bratislavská podhradská osada bola vystavená nemeckému vplyvu najneskôr v 2. polovici 12. storočia, kedy je tu doložený kráľovský trh pod Hradom. Je zrejmé, že nemeckí kupci si so sebou prinášali vlastné zvyklosti, ktoré boli v predstihu oproti životnému štýlu a životnej úrovni domáceho obyvateľstva. Istú paralelu mohla poskytnúť len feudálna kultúra, reprezentovaná kráľovskými úradníkmi na čele so županom, sídliacimi na Hrade. Kupci, pokiaľ ešte neboli organizovaní a hospodársky uchytení v cudzom prostredí, boli odkázaní na domáce miestne zdroje či už hmotnej, alebo duchovnej kultúry. Tu niekde je nutné hľadať korene vzájomného prieniku novej obchodnej funkcie, prinesenej k nám nemeckými kolonistami, so starou 2-priestorovou formou obydľí domácej nižšej šľachty. Nemôžeme samozrejme na základe uvedených názorov s určitosťou tvrdiť, že kamenný meštiansky dom vznikol adíciou domáceho staršieho jadra s importovanou novou funkciou. Faktorov vplyvu bolo viacej a neznalosť bližších údajov okolo fungovania stavebných hút v predmestských štruktúrach osídlenia naše uzávery odsúva len do roviny hypotéz. Isté je ale to, že nemecká kolonizácia nenarazila na tak zaostalé kultúrne prostredie, ktoré by nebolo schopné poskytnúť jej podmienky pre fungovanie, alebo dokonca ovplyvniť ju v niektorých podnetných faktoroch.

Zatiaľčo pri 1-podlažných palácových stavbách na Hrade predpokladáme iba obytnú funkciu, nami skúmaný objekt má podlažia dve, prevádzkovo oddelené. Vstupy do oboch podlaží sú zvnútra parcely; vjazd do parcely je cez voľnú, nezastavanú časť. Dôvody pre toto usporiadanie sú dva: jednak si mešťan nemohol dovoliť vkladat' do ulice svoje predsieni, schodiská a peróny (stavebné predpisy), jednak tu ešte platil princíp usporiadania románskeho dvorca ako do seba obrátenej bunky. Prepojenie s uličným exteriérom sa uskutočnilo až pri včasnogotickom prejazdovom dome, ktorým boli zastavované kráľovské mestá. Je teda zrejmé, že každé podlažie spĺňalo osobitnú funkciu. Dolné podlažie je polozapustené, skoro osvetlené vzdušníkmi a uzamykateľné zvonka. To nasvedčuje, že nemohlo slúžiť mešťanovi na bývanie, ale spĺňalo iba hospodársku funkciu. Nemeckí kolonisti k nám prichádzali ako kupci a remeselníci, čiže ostáva určiť, komu z nich vyhovovala funkčne predmetná dispozícia. Remeselník potreboval priestor, v ktorom mohol vykonávať svoje remeslo. Vzhľadom na miestne podnebie a praktické výrobné dôvody bol odkázaný na prácu v interiéri. Zapustené podlažie na Uršulínskej 6 však nenasvedčuje tomu, že by poskytovalo dostatočne vhodné (napr. svetelné) podmienky pre výrobu. Prijateľnejší je názor, že slúžilo ako skladový priestor, čomu nasvedčuje aj použitie klenby (ochrana cenného zbožia pred požiarom) a jej relatívne vysoké „posadenie“ na obvodové múry kvôli získaniu skladovacieho priestoru pri stenách. Dolné podlažie tým pádom vykazuje použiteľnosť hlavne pre kupca-obchodníka, zabezpečujúc jeho imanie pred poškodením a odcudzením. Zanedbateľná nie je ani finančná otázka vzniku takéhoto objektu. Murované domy boli v 13. storočí v našej oblasti ešte stále niečím výnimočným a ich výstavba bola náročná nielen na kapitál, ale aj na organizačnú činnosť. Počiny tohto rozsahu si mohli dovoliť iste len tí najmajetnejší a tými boli v našich podmienkach cudzí kupci disponujúci dostatočným kapitálom a skúsenosťami. Doniesli si zo svojej domoviny spôsob bývania v horných podlažiach, v bezdymných izbách, kde ohnisko bolo prenesené do siene (Mencl — 1980-572). Dispozícia horného podlažia na Uršulínskej 6 nasvedčuje tomuto deleniu — schodiskom sa cez zasunutý portál (ochrana dverí pred dažďom) vchádza do siene, ktorá plnila vzhľadom na svoje väčšie rozmery (než druhá miestnosť) istotne funkcie prijímania hostí, stolovania a spoločenského života rodiny. Menšia miestnosť slúžila ako súkromný priestor výhradne majiteľovi domu.

Obsahová interpretácia

Doteraz sme skúmali a interpretovali objekt na Uršulínskej 6 v Bratislave z hľadiska jeho konštrukcie, formy a funkcie; na základe týchto zložíek je teraz nutné určiť hodnoty predmetného stavebného diela, ktorých súhrn nazývame obsahom diela (Zvěřina 1971). Predovšetkým má objekt hodnotu nepriameho historického dokumentu, keďže nám svojou existenciou pomáha vytvoriť si obraz o politickom, hospodárskom a kultúrnom stave mesta v 13. storočí. To, že sa dodnes zachoval vo svojej hmotnej podstate (hoci narušenej), je zdrojom hodnoty priameho historického dokumentu, ktorá nám otvára cestu k poznaniu a formulovaniu ďalších hodnôt. Konštrukčné riešenie, stavebné praktiky a spôsob výstavby objektu sú prvkami, vytvárajúcimi stavebno-technickú hodnotu, pri ktorej je žiaduce spomenúť významovú stránku použitého stavebného materiálu — kameňa. Nie sú to len praktické dôvody, ktoré viedli stavebníka k použitiu tohto ľahko dostupného a nehorľavého materiálu; odolný kameň sa v tomto prípade stáva zástupným znakom, ktorý nám sprostredkúva a približuje

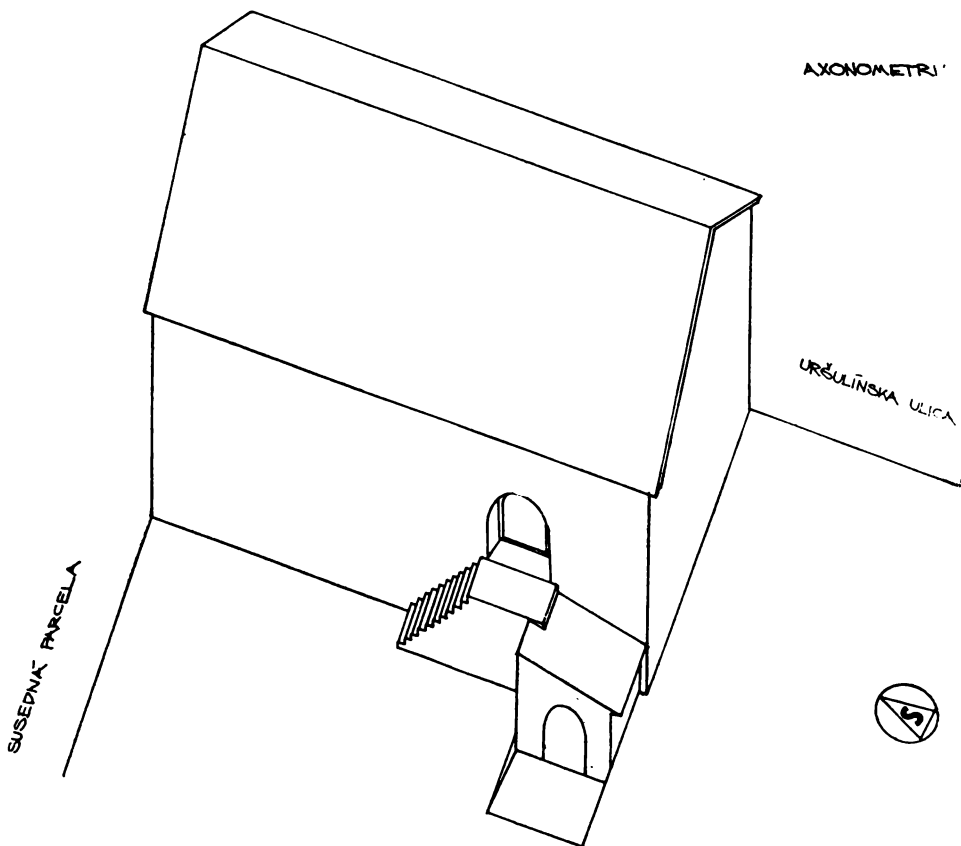

Obr. 22. Hypotetická rekonštrukcia domu z 2. pol. 13. st. Axonometria.

je svet stredovekého meštana s jeho túžbou po istote, spoľahlivosti a večnosti. Hodnotu funkčnú si zachoval objekt dodnes, aj keď v narušenom rozsahu; včlenil sa do mladších stavebných úprav a je stále čiastočne schopný nového funkčného využitia. Dom nebol ojedinelý svojho druhu, ani nebol solitérom v dobovej stavebnej produkcii, ale začleňoval sa do radu neskororománskych 2-priestorových 2-podlažných domov, doložených na území stredovekej Bratislavy v dostatočnom množstve na to, aby vytvorili určitý typ (Baxa—Ferus 1987); v zmysle príslušnosti k tomuto javu sa mu priraďuje hodnota typičnosti. Hodnota veku je prirodzeným prejavom trvania a pretrvania objektu v čase; rešpektovaním tejto hodnoty si vytvára dnešný človek úctu k tradícii a predpoklad pre pochopenie kontinuity minulosti a budúcnosti. Poslednou z hodnôt, ktorými sa objekt vyznačuje, je hodnota relatívnej významnosti pre Bratislavu. Jej naplnenie spočíva v uznaní významu pamiatky pre dejiny mesta a prínosu k jeho urbanistickej, hospodárskej a národnostnej štruktúre. Interpretácií tohto významu bol vlastne venovaný celý tento príspevok a tak ostáva dúfať, že splnil aspoň čiastočne vytýčený zámer.

Poznámky

- 1 Ing. Babál — Stavoprojekt — Bratislava 1985, 1:50.
- 2 RNDr. Filová J. — Stavoprojekt — Bratislava. Inžinierskogeologický prieskum objektu 1986/87.
- 3 RNDr. Krippel E. — Geografický ústav SAV Bratislava.
- 4 RNDr. Šefčáková A. — Archeologický ústav SNM, Bratislava.
- 5 RNDr. Krippel E. — Geografický ústav SAV Bratislava.
- 6 RNDr. Šefčáková A. — AÚ SNM Bratislava.
- 7 Daňové knihy mesta z Archívu mesta Bratislavy a plány mesta z r. 1765 (Marquartov plán) a z r. 1820 (Neyderov plán).
- 8 Kamené na stavbu bratislavských domov sa po celý stredovek ťažili z lomov v žuľovom hradnom brale.

Literatúra

- Baxa P.—Ferus V.:Novoobjavená veža hradového múru a Bratislava v 2. polovici 13. storočia. In: Pamiatky a príroda Bratislavy, 9, 1987, zborník MSPSOP Bratislava.
- Baxa P.—Ferus V.: Meštiansky dom v Bratislave v 2. polovici 13. storočia. In: Pamiatky a príroda Bratislavy, 10, 1988, zborník MSPSOP Bratislava.
- Baxa P.—Ferus V.—Musilová M.: Výskumová správa — Uršulínska ul. č. 9, 1986, AÚ SAV Nitra — MSPSOP Bratislava.
- Baxa P.—Ferus V.—Musilová M.: K počiatkom kamennej meštianskej architektúry v Bratislave. Sloven. Archeol. 2, 1987, s. 419—442.
- Baxa P.—Musilová M.: Výskumová správa — Staromestská ulica — Stavba Najvyššieho súdu SSR, 1987, AÚ SAV Nitra — MSPSOP Bratislava.
- Beranová M.: Hlemýžď záhradní — Helix pomatia Linné — postní jídlo středověkých mnichů v Čechách?, AR XXIV, 1972, s. 577—579.
- Borkovský I.: Pražský hrad v době přemyslovských knížat. Praha 1969, Academia ČSAV.
- Felgenhoyer—Schmiedt S.: Katalog der mittelalterlichen Keramik aus Wien. Wien 1984.
- Frolec V.: K interpretaci geneze 3dílného komorového domu ve světle archeologického výzkumu na jihozápadní Moravě. In: AH, 7, 1982, s. 67—78.
- Gyúrky K. H.: Glasfunde aus dem 13. und 14. Jahrhundert im mittelalterlichen Dominikanerkloster von Buda. Acta Archaeol. Acad. Sci. hung., 23, 1971, s. 199—220.
- Hanuliak M.: Stredoveké hospodárske objekty z výskumu v Chábe. In: AH, 7, 1982, s. 103—112.
- Hejdová D. a kol.: Středověké sklo v Čechách. In: AH, 8, 1983, s. 243—266.
- Holl I.: Középkori cserépedények a Budai várpalotából (XII.—XV. század). In: Bpest. Régis. 20, Budapest 1963, s. 335—394.
- Hoššo J.: Prehľad vývoja stredovekej keramiky na Slovensku. In: AH, 8, 1983, s. 215—232.
- Jankovič V.: Topografia historického jadra Bratislavy v stredoveku, nepubl., rukopis v archíve mesta Bratislavy.
- Ložek V.: Měkkýši v archeologii, AR, 2, 1981, s. 166—186.
- Mencl V.: Středověké město, na Slovensku. Bratislava 1938.
- Mencl V.: Lidová architektura v Československu. Academia Praha 1980.
- Musilová M.: Nález objektu z 11. stor. na Rudnayovom nám. č. 4 v Bratislave. In: Pamiatky a príroda Bratislavy, 10, 1988, zborník MSPSOP Bratislava.
- Novák J.: Erby miest vyhlásených za pamiatkové rezervácie. Bratislava Tatran 1986.
- Olmerová H.—Kotíková Ch.—Ječný H.: Problém středověkých břidlicových domů v Praze. Monumentorum Tutela, 7, 1970.
- Píša V.: Románské domy v Praze. Monumentorum Tutela, 7, 1970.
- Radová M.: Koncepcie pamákového zásahu do stavebního díla, její úloha a východiska. Památky a příroda č. 1 a 2, 1987.
- Rexa D.: Výskumová správa — Nálepkova ul. č. 19—21, 1986. Archív MSPSOP.
- Štefanovičová T.: Bratislavský hrad v 9.—12. storočí. Obzor Bratislava 1975.
- Zvěřina J.: Výtvarné dílo jako znak. Obelisk Praha 1971.

Zusammenfassung

Die neusten Funde aus dem 11.—15. Jahrhundert in Bratislava (Rudnayovo nám. 4, Uršulínska 6)

Die Identifikation des zweiräumigen zweigeschossigen Steinhauses in Uršulínska-Straße Nr. 6 in Bratislava im Jahre 1986 stellte einen weiteren Schritt zur Erkenntnis der Stadtbebauung im 13. Jahrhundert dar. Das Haus reihte sich — seinem Typ nach — in die Reihe weiterer ähnlicher Objekte, die bei archäologischen und bauhistorischen Forschungen im mittelalterlichen Stadtkern gefunden worden waren. Weil sich kein direktes schriftliches Material zur Profanarchitektur des 13. Jahrhunderts in Bratislava erhielt, beruhte die Interpretation des Archäologen und Kunsthistorikers nur auf Fundumständen, bzw. auf breiteren historischen Zusammenhängen, die Bratislava in der gegebenen Periode betrafen.

Die archäologische Grabung trug einen Rettungscharakter; mit Rücksicht auf die Bauarbeiten im Gange konnten wir die Sondierung nur in jenen Räumen durchführen, wo mit Tiefarbeiten gerechnet wurde. Es ist schade, daß auf der Lokalität keine systematische Grabung durchgeführt werden konnte, die die Antwort auf viele Fragen bringen würde. In S1/86 entdeckten wir die Gründungsfuge eines steinernen Bürgerhauses in der Tiefe —412 cm unter dem gegenwärtigen Straßenniveau (304 cm unter dem Straßenniveau im 13. Jahrhundert); eine historische Nivellette des Interieurs des Objekts in der Tiefe —287 cm unter dem Straßenniveau in der 2. Hälfte des 13. Jahrhunderts, dies durch einen engen Streifen grauer gesampter Erde gebildet wurde. Die Sonde in die Trennwand unter dem Entlastungsgewölbe im unteren Geschoß brachte einen sekundär zuschütteten Raum im nördlichen Objektteil an den Tag. Die Grabung in S2/86 lieferte ein kumuliertes Bodenprofil, das durch neuzeitliche Eingriffe und anthropogene Tätigkeit von der Urzeit bis zur Gegenwart unterbrochen war. Aus den entdeckten chronologischen Horizonten ist für das älteste Objekt in Uršulínska-Straße Nr. 6 die Nivellette aus der 2. Hälfte des 13. Jahrhunderts (Schicht Nr. 14) von Bedeutung, die in dieser Sonde das Niveau 136,64 — 70 m über dem Meer erreicht. Einen unikaten Fund stellte die Entdeckung des Objekts Nr. 3 — einer Abfallgrube mit reichem Fundmaterial (9 Gefäße, Glas, paläobotanische und osteologische Überreste) dar, die das Abbild der materiellen Kultur der Bürger im 14. Jahrhundert ergänzt.

Das Haus steht in der Ecke einer quadratischen Parzelle und ist mit seiner längeren Seite zur Straße orientiert. Ursprünglich war es zweigeschossig und das untere Geschoß war ins Terrain versenkt. Den Eingang in dieses Geschoß bildete ein enges Vorhaus mit Tonnengewölbe. Der Zugang ins Obergeschoß erhielt sich nicht, aber mit Rücksicht auf die Situierung des Eingangs muß sich um eine Treppe mit Podest gehandelt haben. Beide Steinportale, das Obere sowie das Untere, waren mit einer abgechrägten Kante halbkreisförmig abgeschlossen und ins Innere der Parzelle orientiert. Das Untergeschoß hatte ursprünglich ein Ziegeltonnengewölbe mit einem Entlastungsbogen, der die Trennwand im Obergeschoß trug. Im Obergeschoß gab es zwei Räume.

Anhand der Funktionsdisposition identifizieren wir das Objekt als die Behausung eines mittelalterlichen Kaufmanns, wo das Obergeschoß als Wohnung, das Untergeschoß als Lager diente. Von der Situierung der Vorburg von Bratislava im 12. und 13. Jahrhundert und der Analyse einheimischer und importierter Bautypen und -techniken ausgehend, reihten wir das Objekt in die Sphäre deutscher Einflüsse, die mit der deutschen Kolonisation am Ende des 12. und während des 13. Jahrhunderts zusammenhängen. Diese Einflüsse stießen jedoch auf die einheimische Tradition, die aus der spätrömischen Ravenna-Kunst schöpfte und durch die volkstümliche und feudale Architektur in das Mittelalter übermittelt wurde. In diesem Sinne könnten die Funde der Palastbauten in der Burg von Bratislava vom 9. und 12. Jahrhundert richtungsgebend sein. Es ist wahrscheinlich, daß die profane Steinarchitektur in Bratislava auf dem Kreuzungspunkt dieser einheimischen und fremden Einflüsse entstand, in denen die deutsche Kolonisation, die im Verlauf des 13. Jahrhunderts aus der Vorburg eine freie Königsgaststätte machte, eine wichtige Rolle spielte. Das zweiräumige zweigeschossige Steinhaus in Uršulínska-Straße Nr. 6 aus der 2. Hälfte des 13. Jahrhunderts gehört zu den Funden, die besonders für die Erkenntnis und Verifizierung der Ver-

hältnisse und Zusammenhänge, die die Struktur des vorstädtischen und städtischen Organismus von Bratislava formierten, von großer Bedeutung sind.

Abbildungen:

- Abb. 1. Bratislava — Situation.
Abb. 2. Uršulínska-Straße Nr. 6 — Situation der Parzelle Nr. 3, S1/86 und S2/86.
Abb. 3. S2/86, Bodenprofil A—B.
Abb. 4. Objekt Nr. 3—Nr. 1—9; Schicht Nr. 7 — Nr. 10—12.
Abb. 5. S2/86, Bodenprofil A—B — Photographie.
Abb. 6. Objekt Nr. 3 — Krug mit grüner Glasur (14. Jahrhundert).
Abb. 7. Objekt Nr. 3 — Kanne mit brauner Glasur (14. Jahrhundert).
Abb. 8. Objekt Nr. 3 — Topf (14. Jahrhundert).
Abb. 9. Objekt Nr. 3 — Topf (14. Jahrhundert).
Abb. 10. Objekt Nr. 3 — Topf (14. Jahrhundert).
Abb. 11. Objekt Nr. 3 — Topf (14. Jahrhundert).
Abb. 12. Objekt Nr. 3 — Topf mit Schnecken (14. Jahrhundert).
Abb. 13. Objekt Nr. 3 — Topf mit Zeichen in der Form eines gravierten Kreuzchens (14. Jahrhundert).
Abb. 14. Objekt Nr. 3 — Topf mit Zeichen — Rosettchen (14. Jahrhundert).
Abb. 15. S2/86 Schicht Nr. 16: Nr. 1—5; Schicht Nr. 11—13; Nr. 6, 8, 9; Schicht Nr. 14, Objekt 1 und 2: Nr. 7, 10, 11, 12.
Abb. 16. S1/86, Sondenprofil und Gewölbesteingurtel.
Abb. 17. S1/86, sekundär vermauerter Anlauf für ein Bewitterungsfenster.
Abb. 18. Hypothetische Rekonstruktion des Hauses aus der 2. Hälfte des 13. Jahrhunderts. Grundriß des Untergeschosses.
Abb. 19. Hypothetische Rekonstruktion des Hauses aus der 2. Hälfte des 13. Jahrhunderts. Grundriß des Obergeschosses.
Abb. 20. Hypothetische Rekonstruktion des Hauses aus der 2. Hälfte des 13. Jahrhunderts. Nördlicher Querschnitt.
Abb. 21. Hypothetische Rekonstruktion des Hauses aus der 2. Hälfte des 13. Jahrhunderts. Westlicher Längsschnitt.
Abb. 22. Hypothetische Rekonstruktion des Hauses aus der 2. Hälfte des 13. Jahrhunderts. Axonometrie.
- Abb. Nr. 1, 18—22 — Autor: ing. arch. Andrej Botek, MSPSOP Bratislava.
Abb. Nr. 2, 3, 4, 15 — Autor: Margaréta Musilová, MSPSOP Bratislava.
Photos — Autoren: Juraj Schramek und Viera Kamenická, MSPSOP Bratislava.

Obrázky č. 1, 18—22 kreslil ing. arch. Andrej Botek — MSPSOP Bratislava.
Obrázky č. 2, 3, 4, 15 kreslila Margaréta Musilová — MSPSOP Bratislava.
Fotografie robil Juraj Schramek a Viera Kamenická — MSPSOP Bratislava.

