

Zimek, Rudolf

Модальность высказывания и ее глубинная структура

In: *Otázky slovanské syntaxe. III, Sborník symposia "Modální výstavba výpovědi v slovanských jazycích"*, Brno 27.-30. září 1971. Vyd. 1. Brno: Universita J.E. Purkyně, 1973, pp. 111-119

Stable URL (handle): <https://hdl.handle.net/11222.digilib/120836>

Access Date: 17. 02. 2024

Version: 20220831

Terms of use: Digital Library of the Faculty of Arts, Masaryk University provides access to digitized documents strictly for personal use, unless otherwise specified.

МОДАЛЬНОСТЬ ВЫСКАЗЫВАНИЯ И ЕЕ ГЛУБИННАЯ СТРУКТУРА

0. Вопросы модальности предложения (и высказывания) рассматривались в порождающей грамматике несистематически, и в их толковании наблюдаются в ходе развития теории генеративной грамматики (с половины 50-х годов до наших дней) значительные изменения, связанные с переменами в общей концепции этого лингвистического направления.

В настоящем докладе мы попытаемся дать обзор взглядов генеративных грамматистов по данной проблематике и обратить внимание на те интерпретации, которые, на наш взгляд, могли бы оказаться плодотворными для дальнейшего изучения модальности в славянских языках.

1. В *Синтаксических структурах* Н. Хомского¹ встречается символ *M*, обозначающий модальный глагол типа *can, may, must, shall, will*, как разновидность вспомогательного глагола *Aux* в правилах фразовой структуры: *Verb* → *Aux* + *V*, причем *Aux* → *C(M)* (*have — en*) (*be — ing*) (*be — en*). Такой подход, при котором модальный глагол ставится на тот же уровень, что и вспомогательный глагол *have* и *be* в качестве компонента аналитических форм полнозначительных глаголов, оправдан, пожалуй, для английского языка, с учетом характера его глагольной системы (некоторые из этих модальных глаголов — *shall, will* — принимают участие в образовании форм будущего времени), но для описания деривации глагольной фразы в предложениях славянских языков этот способ вряд ли пригоден.

Если даже оставить в стороне разницу (между английским и русским) в морфолого-синтаксическом характере глаголов приведенных двух типов языков, то остается нерешенным вопрос, относится ли модальная модификация сказуемого ядра (*Verb*) к фразовой структуре базиса, т. е. является ли она еще в ядерных предложениях, или же справедливее производить ее, как это делает, напр., П. Адамец,² только в трансформационной части порождения — от основных структур с немодифицированным сказуемым глаголом (напр. *Он спит* → *Он хочет спать*). Если принять такую новейшую точку зрения, согласно которой в поверхностной структуре нет никаких семантических элементов, которые не были бы заложены еще в базисной структуре, то пришлось бы считать подобного рода модальные модификация сказуемого ядра принадлежностью базисного компонента.

Как бы это ни было, здесь дело, конечно, в так называемой *субъективной модальности* („*волюнтаривной*“ по классификации М. Грепла, „*диктальной*“ — по терминологии П. Адамца). Такая модальность является лишь

¹ N. Chomsky, *Syntactic structures*, The Hague 1957.

² P. Adamec, *Nárys transformační syntaxe ruštiny*, Olomouc 1968, 61—85, говорит о т. наз. модальных трансформациях с модификатором.

факультативной для семантического строения предложения, в отличие от *модальности объективной* („общая“, „*postojová*“ — по Греплу, „*предикатная*“ по Адамцу — см. их доклады на настоящем симпозиуме), являющейся конститутивной для любого высказывания. В рамках последней высказывания делятся обычно на повествовательные, вопросительные, побудительные и пожелательные. Хомский понимает эту модальность в Синтаксических структурах так, что предложение повествовательное (напр. *John ate an apple*) принадлежит к *ядерным предложениям* (это ex definitione предложения простые, повествовательные, с действительным залогом глагола-сказуемого, без сложных глагольных и именных фраз), а остальные предложения (вопросительные, побудительные, равно как и отрицательные, пассивные и др.) представляют собой (факультативные) трансформации ядерных повествовательных предложений. Таким образом, в первом очерке трансформационной грамматики Хомского приводятся следующие трансформации, касающиеся модальности: T_q для замкнутых вопросов (*Did John ate an apple?*), T_w для развернутых вопросов (*What did John eat?* или *Who ate an apple?*), T_{neg} для отрицательных предложений (*John did not eat the apple*). Эти трансформации даются в перечне без какой бы то ни было дифференциации, среди других сингулярных (однобазисных) трансформаций, как напр. пассивной и т. п. Не упоминается здесь о порождении предложений побудительных и оптативных.

В своей статье *О понятии „грамматическое правило“*³ Хомский приводит среди примеров соотношения форм предложения также отношение „предложение повествовательное — предложение вопросительное“, подчеркивая при этом, что вопросительное предложение не производится от настоящего реального повествовательного предложения, а скорее от какой-то гипотетической абстрактной формы. Напр., *John past try* является исходной структурой как для *John tried*, так и для вопроса **Past John try?*, который только потом получает оформление в *Did John try?*

2. Совершенно по-другому трактуется порождение вопросительных, побудительных и отрицательных предложений во второй версии учения Хомского, в его книге *Аспекты теории синтаксиса*.⁴ Хомский излагает здесь процесс порождения указанных предложений в духе своей новой концепции грамматики (с тремя компонентами: синтаксическим, семантическим и фонологическим) и показывает, что такие предложения производятся при помощи облигаторных трансформаций, примененных к цепочке базисной структуры, в которой наличествует определенный показатель вопроса, побуждения или отрицания. Этот самостоятельный показатель семантического характера, взятый из универсального, независимого от конкретного языка множества, сигнализирует соответствующую модальность предложения еще в базисной структуре, и, следовательно, трансформации (вопросительная, побудительная и отрицательная, но одинаково и пассивная и др.) не вносят уже в семантическую интерпретацию данного предложения никакого содержательного элемента. Эти трансформации (уже специфические для отдельных естественных языков) связывают исходный фразовый показатель с результирующим фразовым показателем.

³ N. Chomsky, *On the notion „Rule of Grammar“*, чеш. перевод *О pojmu „gramatické pravidlo“*, в кн. *Syntaktické struktury*, Praha 1966, 184.

⁴ N. Chomsky, *Aspects of the theory of syntax*, Cambridge (Mass.) 1965.

3. Хомский не разрабатывает эту проблематику подробнее, отсылая к концепции Катца и Посталя в их книге *Интегрированная теория лингвистических описаний*.⁵ Названные авторы занимались интересующей нас проблематикой довольно детально. Они исходят из предпосылки, что трансформации не могут менять значение предложения. Вопросительность, побудительность и негация (подобно тому, как и пассивность) должны быть заключены, по их мнению, прямо во фразовом показателе базисной структуры, и при помощи облигаторных трансформаций они потом лишь выявляются в оформлении поверхностной структуры. С такой точки зрения, как предполагают Катц и Постал, императивные предложения должны содержать в базисной структуре императивную морфему *I* (*Imp*). Она генерируется в начале некоторых структурных типов предложений по правилу $S \rightarrow I + Nucleus$, $Nucleus \rightarrow NP + VP$. Этому показателю *I* можно приписать лексическую единицу со значением „говорящий требует (просит, настаивает), чтобы собеседник сделал ...“. В сокращенном виде этот императивный символ может быть условно обозначен абстрактным знаком *RIM*.

Императивные предложения нельзя образовать, как показал Филлмор⁶, от глаголов со стативным значением, т. е. глаголов, субъектом которых является носитель состояния, а не агентив (производитель действия). Это ограничение в образовании императива вызвано тем, что значение *Я прошу (требую), чтобы ты ...* исключает возможность требовать у кого-нибудь, чтобы он сделал что-нибудь неподвластное его воле, его волевому выбору. В таких случаях в базисной структуре предложения не может сохраниться семантический показатель *I* (напр. у глагола *надеяться*).

Дальнейшим доказательством того, что для побудительных предложений необходимо постулировать семантический элемент *I* в их производящем фразовом показателе, является несочетаемость императива с некоторыми модальными словами типа *может быть, пожалуйста, вряд ли*, хотя эти выражения свободно сочетаются с индикативом. Можно сказать *Ты будешь, может быть, водить машину*, но нельзя **Может быть, води машину!*

Аналогичным образом, для базисной структуры вопросительных предложений Катц и Постал предполагают наличие в их производящей структуре вопросительной морфемы *Q* (для вопросов с ответом *Да — Нет*) или морфемы *wh-* (для вопросов, содержащих вопросительное местоимение) или же обоих этих элементов. В русском языке вопросительной морфеме *wh-* соответствует местоимение *к-* ряда *кто, какой, куда, когда, где* и т. д. Правильно отметили К. и П., что вопросы представляют собой также своего рода побуждения (это было, конечно, давно установлено в европейской грамматической традиции): если при помощи императивных предложений говорящий призывает собеседника к неязыковой реакции (к действию), то вопросом говорящий преследует цель добиться языковой реакции собеседника — призывает его к ответу. Следовательно, подобно тому, как *Иди домой* можно парафразировать словами *Я призываю тебя, чтобы ты пошел домой*, можно и вопрос *Ты пойдешь домой?* передать парафразой: *Я прошу тебя, чтобы ты ответил: Да — Нет, Я пойду домой*. Такая интерпретация предвосхищает объяснение сути вопросов, которое позднее дала генеративная семантика (см. ниже).

⁵ J. J. Katz — P. M. Postal, *An integrated theory of linguistic descriptions*, Cambridge (Mass.) 1964, 73—120.

⁶ Ch. J. Fillmore, *The case for case*, in: *Universals in linguistic theory*, New York 1968, 31.

Что касается развернутых вопросов (с *k*-словом), уточнение анализа у К. и П., по сравнению с прежним трансформационным описанием, состоит в том, что вопросительная морфема *k*- (англ. *wh*-) во фразовом показателе не приведена только в начале структуры, а прикрепляется прямо к тому конституэнту, который является доминирующим узлом данного вопросительного элемента. Так, напр., *Кто видел кого?* имеет деривационное дерево:

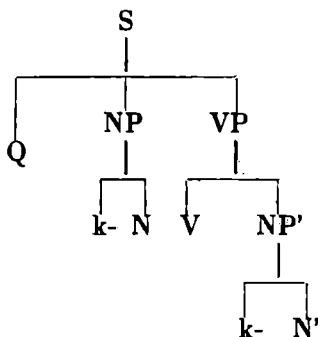

Как видно по графу, и в развернутых вопросах К. и П. предполагают присутствие вопросительной морфемы *Q* наряду с морфемами *wh*-. С другой стороны, и в замкнутых вопросах усматривается наличие элемента *wh*- (или соответствующего ему эквивалента) как универсальное явление, присущее любому языку. Показатель *Q*, в таком случае, играет роль предложеческого обстоятельства (*sentence adverbial*), в котором заключается пара альтернативов, представляющих дисъюнкцию предложений (*S* и его негации):

в англ.

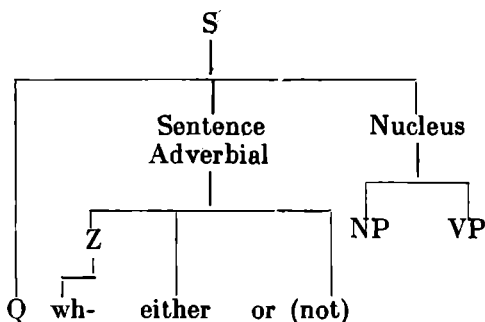

в применении к русск.:

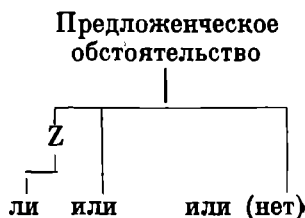

Предложение *Ваня обедал?* (*Обедал ли Ваня?*) имеет следующую глубинную структуру: *Я прошу тебя сказать мне, обедал ли Ваня или не обедал.* Подобным образом, чеш. вопрос *Je Pavel lékař?* соотнесен, на самом деле, не с предложением *Pavel je lékař* или *Pavel není lékař*, а с предложением *Pavel buď je, anebo není lékař.* Поэтому было бы неправильно производить вопросительное предложение из простого повествовательного одним только изменением интонации (или еще с изменением порядка слов).

Важным понятием из теории К. и П. нам кажется т. наз. *предположение вопроса* (предположительность такой ситуации, в которой вопрос является естественным, разумным). Если мы, напр., спрашиваем *Куда пошла Вера?*, то мы, само собой разумеется, предполагаем, что она была здесь и куда-то пошла. Лингвистическим последствием предположения вопроса является то, что вопросом уже в известной степени предсказан лингвистически адекватный ответ, который может быть выражен в равных парафразах.

В ответе на вопрос содержится обозначение идентичного лица или предмета, т. е. обозначен тот же денотат, хотя и формой другого лица. Оттуда понятно чередование 1-го и 2-го лиц в диалоге: *Ты придешь к нам?* — *Да, я приду (ты = я)*. То же лицо выступает один раз в роли собеседника, другой раз говорящего. Вопрос вместе с ответом представляют тесное коммуникативное единство.

Мы дали довольно подробное обозрение порождения предложений с маркированной модальностью (побудительной и вопросительной, оставляя в стороне порождение отрицательных предложений, так как негация не входит в область модальности рассматриваемой нами) по концепции Катца и Посталя, потому что их понимание явилось исходным пунктом при описании модальности и в работах генеративных грамматистов в других странах и в разработке на материале не только английского языка. Эта концепция, к тому же, послужила отправной точкой для критической переоценки всей теории в самой американской порождающей грамматике.

4. К немецкому языку этот подход был применен в работах берлинской группы *Arbeitsstelle Strukturelle Grammatik* в Академии наук ГДР, к русскому языку в ГДР в работах Р. Ружички, в Чехословакии в работах В. Грабе.

Р. Ружичка в своей книжке от 1966 г.⁷ предложил продуманную схему порождения предложений со включением модальности. В формационных правилах базиса трансформационной грамматики он считается с факультативным элементом *M (Modalität)* уже в первом, исходном правиле: (1) $\# S \# \rightarrow (M) Nom_0 + PrädP$ (номинальный комплекс + предикатная фраза). Дальше идет правило (2)

$$M \rightarrow \left\{ \begin{array}{l} (Neg) \left\{ \begin{array}{l} (Int) \\ (Imp) \end{array} \right\} \\ Imp^h \end{array} \right\} (H)$$

из которого вытекает, что Ружичка различает 4 модальности, свободно комбинирующиеся (1. вопросительная — *Int*, 2. побудительная — *Imp*, 3. прогностико-гипотетическая и волюнтативная — *H* и 4. отрицательная — *Neg*) и пятую (гортативный императив — *Imp^h*), несочетаемую ни с какой из них. Отсутствие *M* означает, видимо, повествовательную модальность, которую он как немаркированную не считал необходимым приводить под особым показателем (будто это нулевая модальность). Всё же, повествовательную модальность следовало бы включить в список модальностей, так как и она сочетается с негацией. В своей новейшей работе (см. его доклад на настоящем симпозиуме)⁸ Р. Ружичка занимает уже иную позицию и признает также повествовательную (декларативную) модальность равноправной с остальными — конечно в рамках новой концепции, оперирующей с перформативными глаголами (см. ниже).

⁷ R. Růžička, *Studien zur Theorie der russischen Syntax*, Berlin 1966, 25.

⁸ R. Růžička, *Über die Einheitlichkeit der Modalität*, см. в настоящем сборнике.

5. В. Грабе в статье *Větná modalita z hlediska psychologicko-generativního*⁹ и позднее в учебном пособии, изданном вместе с П. Адамцем¹⁰, отличает четыре *основных модальности* (повествовательную, вопросительную, побудительную и пожелательную) от т. наз. *модальных модификаций* (отрицательной, возможности, долженствования, вероятности и т. п.). Основные модальности предложения (*modální platnosti věty*) у Грабе приписываются т. наз. допредложенческому ядру (*předvětné, protovětné jádro*) на уровне базиса в виде „предназначений“ (операторов), обозначаемых символами *Afirm, Inter, Apel, Opt*. Первые два из них могут встречаться и в вариантном виде *Hyp* (условно-повествовательные и условно-вопросительные). Эти модальности рассматриваются как неотъемлемая часть содержания порождаемого предложения. Такая точка зрения довольно близка пониманию Катца и Постала. Грабе понимает модальность не только как выражение реальности или нереальности действия, а одновременно как стремление говорящего повлиять определенным образом на поведение собеседника, т. е. как коммуникативный замысел.

Допредложенческое ядро, которое в данной концепции представляет глубинную структуру, включает уже оператор модальности, поддающийся семантической интерпретации, и этот оператор вызывает известные трансформационные изменения при переходе к реализованным предложениям (в процессе оформления поверхностной структуры).

То, что оператор модальности здесь понимается семантически, дано уже общим принципом всей концепции автора (соавтора), ставящего семантику на первое место в процессе порождения высказывания, продвигаясь от коммуникативной потребности к форме ее выражения, согласно лингвистическому учению В. Матезиуса — функциональному структуриализму.

Заслуга Грабе состоит в том, что он подробно описал порождение разных типов русских вопросов и также самостоятельно разработал описание деривации побудительных предложений. Ценно то, что учитываются и различные эмоциональные оттенки побуждений и для них введены особые дополнительные операторы к основному модальному оператору, напр. *Apel_{eur}* для умеренного приказа, *Apel_{katog}* для строгого приказа. Эти добавочные операторы (субоператоры) предопределяют потом, при реализации предложения, также и форму конструкции, т. е. напр. наличие или отсутствие местоимения 2-го лица при императиве, или, мы бы добавили, и выбор формы предиката (императив, кондиционал или инфинитив). Аналогично этому, у пожелательных предложений отмечаются прямо на основном операторе при помощи дополнительных индексов разные виды желаний (реальное, ирреальное, эмоциональное: *Opt_{real}, Opt_{unreal}, Opt_{emoc}*).

6. Лишь в наброске дается понимание модальности в книге П. Сгалла о генеративном описании чешского языка.¹¹ Модальность считается там конститутивной характеристикой целого предложения наряду с предикацией (*Предложение* → *Pred — Modal*). Модальность принадлежит по Сгаллу к уровню „тектограмматическому“ (это уровень семантического строения предложения) в семантической глубинной структуре. Нетрадиционной является его классификация предложений по модальности: I. *Enunc* = не-

⁹ V. Hrabě, *Větná modalita z hlediska psychologicko-generativního*, in: *Přednášky ve XIII. běhu Letní školy slovanských studií v roce 1969*, Praha 1970, 55—68.

¹⁰ V. Hrabě—P. Adamec, *Transformační syntax současné ruštiny*, I, Praha 1969, 68—93.

¹¹ P. Sgall, *Generativní popis jazyka a česká deklinace*, Praha 1967, 82—87.

вопросительные предложения; они распадаются на 1) *enunc* = повествовательные, 2) *excl* = восклицательные, 3) *dezid* = пожелательные и 4) *imper* = побудительные, II. *Interr* = вопросительные. К сожалению, более детальное описание перехода предложений с отдельными модальностями на уровень формального синтаксиса (причем этот переход описывается не трансформационно, а по особой модели с несколькими уровнями, последовательно переводящимися при помощи автоматов) в книге не дано. Оно только ждет разработки. Сталл относится критически к концепции Катца и др.

7. За последние 3—4 года всё большее число сторонников присоединяется к группе американских лингвистов, пропагандирующих (в оппозиции к Хомскому) т. наз. *порождающую семантику*.¹² Они видят в семантике центральный и генеративный компонент языка и глубинной структуре приписывают семантический характер. Они критикуют т. наз. *абстрактный синтаксис* (т. е. концепцию Катца и др.), который в глубинной структуре предполагает какой-то арбитрарный (произвольный) показатель модальности, но не допускает, чтобы глубинная структура таких предложений (как вопросительные, побудительные) содержала конфигурацию фразовой структуры значения данного предложения в прямом виде, как это кажется желательным генеративным семантикам. Они называют свою теорию „естественным“ синтаксисом. Обе теории, однако, сходятся в том, что в глубинной структуре вопросов заключается вопросительный форматив, а в глубинной структуре побудительных предложений — побудительный форматив. Разница в том, что „арбитрарный“ синтаксис понимает значение этого форматива так, что его можно парафразировать словами „говорящий спрашивает собеседника, ...“ или „говорящий просит собеседника, чтобы он ...“, но при этом арбитрарный синтаксис ищет глубинную структуру иную для простого предложения (напр. *Приходи!*), чем для сложного (*Я приглашаю тебя прийти*). Этот подход обусловлен тем, что арбитрарный синтаксис берет синтаксис и семантику всё же отдельно. Между тем генеративные семантики (приверженцы „естественного“ синтаксиса) подчеркивают наличие континуума между семантикой и синтаксисом. Поэтому они отвергают употребление формативных элементов типа *Q*, *Imp* и анализируют соответствующие предложения, напр. побудительные, в понятиях трехместного предиката, в котором соотносится говорящий с собеседником и действием, которое должно быть произведено. Дж. Росс¹³ предложил изобразить такие предложения (безразлично, простые они или сложные) как предложения с матричным предложением с *NP*₁, выраженным 1-ым лицом ед. ч. (*я*), с глаголом *V*, названным Дж. Л. Остином¹⁴ *перформативным*, и с косвенным дополнением *NP*₂ во 2-ом лице (*тебе, вам*). Перформативный глагол специфицирует т. наз. „иллокуционную“ силу предложения, во главе которого стоит иллокуционная матричная фраза. Эта фраза может быть или действительно эксплицитно выражена или только имплицитована. В зависимости от этого нужно различать

¹² К ним принадлежат: J. R. Ross, J. D. McCawley, G. Lakoff, R. Lakoff, Ch. J. Fillmore и др. О принципах этой теории см. гл. обр. G. Lakoff, *On generative semantics*, Publications of Indiana University Linguistics Club, 1969, 84 pp.

¹³ J. R. Ross, *On declarative sentences*, in: R. Jacobs—P. Rosenbaum (eds.), *Readings in English transformational grammar*, 1970, 222—272.

¹⁴ J. L. Austin, *How to do things with words*, Oxford 1962.

в поверхностной структуре явные перформативные глаголы (в „Я приказываю тебе открыть дверь“) и скрытые перформативные глаголы (в „Открой дверь“). Важна та идея, что и у последнего типа имеется в глубинной структуре налицо тот же перформативный глагол „я приказываю“, так что оба типа имеют идентичную глубинную структуру. Не объясняется причина разной реализации этой единой семантической структуры. По-нашему, она мотивирована стилем выражения — эксплицитного или имплицитного.

Лучший теоретик семантически ориентированного синтаксиса в США Дж. Д. МакКоли¹⁵ поддерживает приведенное решение Росса, в котором является существенным моментом и то, что данный принцип охватывает и порождение предложений повествовательных (*Она обиделась = Я говорю тебе, что она обиделась*). Росс и МакКоли расходятся в том, что последний рассматривает перформативный глагол не как пучок абстрактных семантических черт (напр. *verbum declarandi, impregandi*), как это делал в начале Росс, а как конкретный лексический элемент (т. е. глагол *say, ask, order* и т. д.). По-нашему было бы всё-таки адекватнее предполагать существование более общих (хотя и конкретных) перформативных глаголов в широком смысле, как представителей основных четырех модальностей: 1) *я говорю*, 2) *я призываю*, 3) *я спрашиваю*, 4) *я желаю*. Эти широкие перформативы означали бы соответствующий синонимный ряд, в который входят перформативы в более узком смысле, напр. к *говорить* есть ряд: *говорю, провозглашаю, утверждаю, сообщаю, информирую, телеграфирую* и т. д., к *призывать* есть ряд: *призываю, приказываю, велю, команду, прошу, умоляю, советую, рекомендую* и т. д. Эти синонимы отражают оттенки значения (интенсификационные, смягчающие или эмоциональные), которые могут как коннотации наслаиваться на основное модальное значение перформативного глагола в широком смысле. Соответствующий оттенок можно было бы предварительно сигнализировать при помощи индекса у основного перформативного глагола, напр. *говорю_{натег}*, *призываю_{рекоменд}*, *призываю_{совет}* и т. п. Для отдельных славянских языков придется, конечно, разработать инвентарь глаголов, входящих в отдельные синонимные ряды, уточнить их семантические оттенки и одновременно фиксировать способ их формализованной символической записи.

Необходимо будет охватить правилами трансформационной грамматики также и случаи выражения не прямой речи, а косвенной, напр. *Володя спрашивал ее, придет ли она; Мама приказала мне, чтобы я тебе помог*. Здесь происходят (по универсальным закономерностям) сдвиги в лицах, обозначающих говорящего и собеседника. Не были пока объяснены удовлетворительно и мотивы порождения параллельных конструкций в поверхностной структуре, типа *Мать велела ему не открывать || Мать велела ему, чтобы он не открывал || Мать велела ему: Не открывай!* По-видимому, где-то на пол-пути от глубинной структуры к поверхностной запрограммирован какой-то стилистический показатель, предопределяющий выбор той или иной синтактико-морфологической реализации идентичного содержания (даже идентичной семантической структуры).

8. Мы старались показать, что генеративная семантика может, по крайней

¹⁵ J. D. McCawley, *The role of semantics in a grammar*, in: *Universals in linguistic theory*, New York 1968, 157.

мере, дать толчки к изучению некоторых аспектов модальности предложения, ранее ускользавших от внимания лингвистов, и помочь формализовать и наглядно описать глубинную структуру предложений. Поэтому считаем полезным применить к русскому (и вообще славянскому) материалу методы анализа порождающей грамматики новейшего извода. Так, наверно, граф, моделирующий глубинную структуру *Молчи!* или отрицательного предложения *Не говори!*

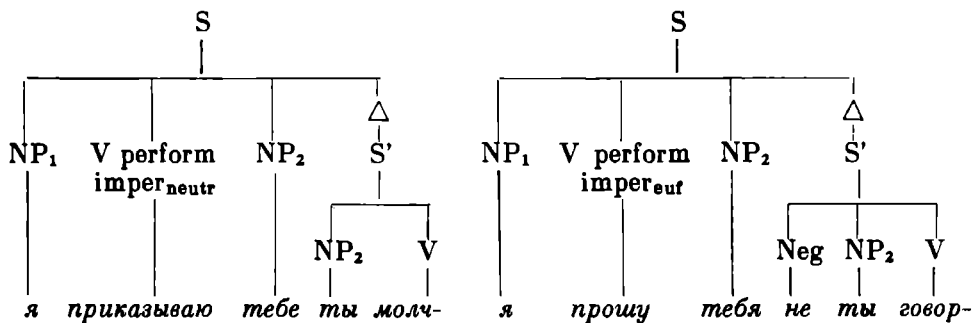

сможет ярче показать внутренние связи, лежащие в основе данных высказываний, чем традиционное грамматическое описание.

9. Разумеется, остается еще немало нерешенных или неразработанных задач (универсального и частного характера) для удовлетворительного полного описания порождения высказываний с определенной модальностью. Всё же путь, намеченный генеративной семантикой (или синтаксистами с установкой на семантику как интегральную часть лингвистики) оказывается обещающим. В принципе этот подход не так далек от нашего отечественного чешского подхода, стремящегося постичь во всех языковых фактах соотношение содержания и формы, взаимосвязь семантической и грамматической структур. В таком духе, хотя и с другой терминологией исследовались языковые явления в Пражской школе и ее идеи развиваются в новейших работах Ф. Данеша, М. Докулила, П. Адамца, В. Грабе и др. Актуальной задачей синтаксиса наших дней является систематическое описание семантической структуры предложения и ее отношения к формально-грамматическому плану. С такой перспективой нужно будет исследовать и нашу тему.

